



Quadern de difusió

DIPUTACIÓ DE
VALENCIA
CENTRE CULTURAL

LA BENEFICÈNCIA

MUSEU DE PREHISTÒRIA
DOMINGO FLETCHER VALLS



DIPUTACIÓ DE VALÈNCIA

Quadern de difusió del
MUSEU DE PREHISTÒRIA
Domingo Fletcher Valls

CENTRE CULTURAL LA BENEFICÈNCIA
DIPUTACIÓ DE VALÈNCIA

QUADERN DE DIFUSIÓ DEL MUSEU DE PREHISTÒRIA

Per Helena Bonet Rosado, Francesc Chiner Vives, Joaquim Juan Cabanilles, Ma. del Mar Llorens Forcada i Ma. Jesús de Pedro Michó.

Coordinació: Unitat de Difusió i Comunicació.

Traducció: Unitat de Normalització Lingüística.

Són autors dels textos: H. Bonet, J. Juan, Ma. del M. Llorens i Ma. J. de Pedro, amb la supervisió de B. Martí. Els dibuixos originals i el disseny de la portada són de F. Chiner, que utilitza en part documentació gràfica del SIP.

La selecció de les il·lustracions ha estat realitzada per H. Bonet, F. Chiner i Ma. J. de Pedro, amb la col·laboració de B. Martí.

La composició i el muntatge del quadern s'ha fet en la Impremta Provincial.

S'han utilitzat, pel seu caràcter didàctic, textos i il·lustracions procedents de diverses publicacions, els autors de les quals són: L. Abad, M. Almagro Gorbea, C. Aranegui, F. Arasa, A. Beltrán, J. Bernabeu, E. Botella, G. Caselli, Centre d'Estudis Contestans, J. Colominas, E. Cortell, E. Cuadrado, F. Davot, D. Fletcher, A. González Prats, M. Hernández, E. Juan, A. Lázaro, A. de Luna, J. M. Martínez García, N. Mesado, J. Ll. Pascual, I. Pastor, E. Pla, A. Ramos, A. Ribera, P.P. Ripollés, G. Rival, J. Ma. Segura, Sergio, D. Simonin, J. Ma. Soler, G. Tosello, P. Villalba, V. Villaverde, M. Welply i J. Wymer.

President de la Diputació de València: Manuel Tarancón Fandos.

Diputat de l'Àrea de Cultura: Antonio Lis Darder.

Imprimix: Impremta Provincial.

© Bonet, Chiner, Juan, Llorens, de Pedro i SIP València, 1998.

Depòsit Legal: V-4250-1998

ÍNDIX

I. PATRIMONI ARQUEOLÒGIC

| | |
|---|---|
| I-1. LA CONSERVACIÓ DEL PATRIMONI ARQUEOLÒGIC | 6 |
| I-2. EL MÈTODE ARQUEOLÒGIC | 7 |
| I-3. EL SIP DE LA DIPUTACIÓ DE VALÈNCIA | 8 |
| I-4. LES EXCAVACIONS DEL SIP | 9 |

II. PALEOLÍTIC

| | |
|---|----|
| II-5. L'HOME I EL QUATERNARI | 12 |
| II-6. L'UTILLATGE I LA CAÇA | 13 |
| II-7. EL FOC I LES LLARS PREHISTÒRIQUES | 14 |
| II-8. ELS USOS DEL FOC | 15 |
| II-9. ART PALEOLÍTIC | 16 |

III. NEOLÍTIC

| | |
|---|----|
| III-10. EL NAIXEMENT DE L'AGRICULTURA | 18 |
| III-11. EL CULTIU DE LA TERRA | 19 |
| III-12. LA CERÀMICA. ELS PRIMERS TERRISSERS | 20 |
| III-13. UTILLATGE DOMÈSTIC I ARTESANAL. ELEMENTS D'ADORNAMENT | 21 |
| III-14. ART I RELIGIÓ | 22 |

IV. EDAT DELS METALLS

| | |
|--|----|
| IV-15. LA METAL·LÚRGIA A LES TERRES VALENCIANES | 24 |
| IV-16. L'UTILLATGE METÀL·LIC: UN GRAN AVANÇ | 25 |
| IV-17. EL RITUAL FUNERARI | 26 |
| IV-18. ELS PRIMERS POBLATS, DE L'ENEOLÍTIC A L'EDAT DEL BRONZE | 27 |
| IV-19. L'EXPLOTACIÓ DEL TERRITORI I L'ALIMENTACIÓ | 28 |

V. CULTURA IBÈRICA

| | |
|--|----|
| V-20. RELACIONS AMB EL MÓN MEDITERRANI | 30 |
| V-21. UNA SOCIETAT JERARQUITZADA | 31 |
| V-22. CIUTATS, LLOGARETS I FORTINS | 32 |
| V-23. LA VIDA DOMÈSTICA | 33 |
| V-24. TREBALLS DEL CAMP I OFICIS | 34 |
| V-25. EL MÓN RELIGIÓS | 35 |
| V-26. LA PRIMERA ESCRIPTURA I LA NUMISMÀTICA | 36 |

VI. ÈPOCA ROMANA

| | |
|---------------------------------|----|
| VI-27. LA ROMANITZACIÓ | 38 |
| VI-28. VIES I CIUTATS ROMANES | 39 |
| VI-29. L'OCUPACIÓ DEL TERRITORI | 40 |
| VI-30. EL SISTEMA MONETARI ROMÀ | 41 |
| VI-31. LA FI DE LA ROMANITAT | 42 |

VII. TROBALLES NUMISMÀTIQUES. SEGLES X AL XIX

| | |
|-----------------------------|----|
| VII-32. LA MONEDA ÀRAB | 44 |
| VII-33. LA MONEDA CRISTIANA | 45 |

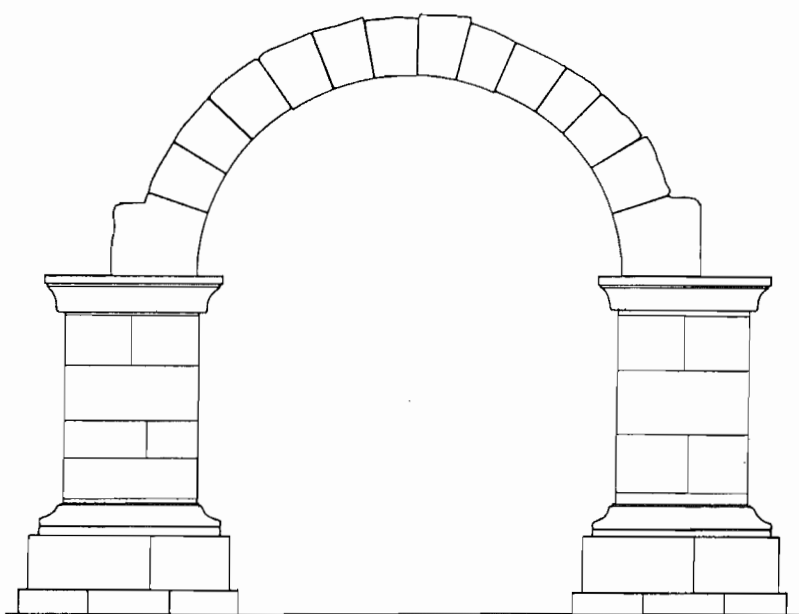

PATRIMONI ARQUEOLÒGIC

- I-1. LA CONSERVACIÓ DEL PATRIMONI ARQUEOLÒGIC
- I-2. EL MÈTODE ARQUEOLÒGIC
- I-3. EL SIP DE LA DIPUTACIÓ DE VALÈNCIA
- I-4. LES EXCAVACIONS DEL SIP



LA CONSERVACIÓ DEL PATRIMONI ARQUEOLÒGIC

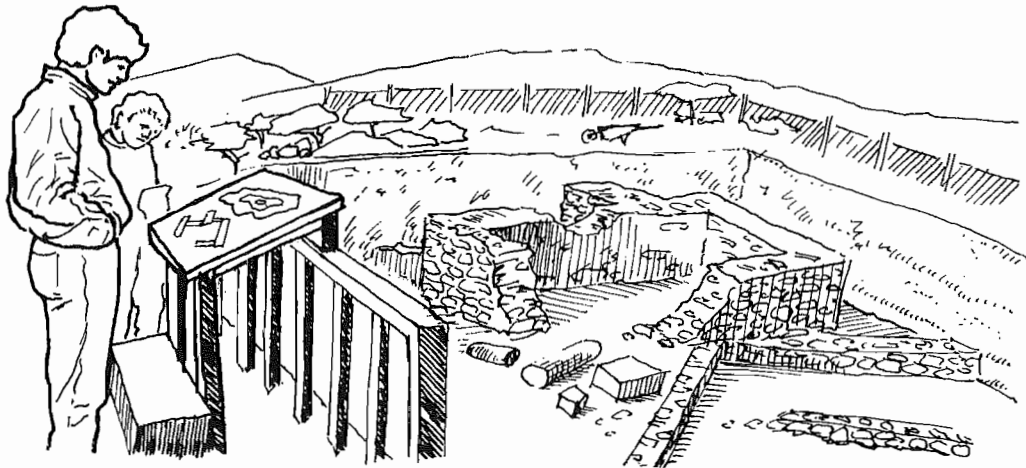

El patrimoni cultural està constituït per totes les manifestacions pròpies d'una societat que reflectixen la seua personalitat col·lectiva i el seu desenvolupament històric. D'este patrimoni formen part els jaciments arqueològics, els quals constituïxen un llegat de gran importància, especialment pel que fa a les societats que no ens van deixar documents escrits, ja que a través de la cultura material i de les restes dels seus llocs d'habitació podem saber les característiques del medi, els comportaments socioeconòmics i els condicionaments ideològics del nostres avantpassats.

El patrimoni arqueològic valencià s'ha de preservar i protegir d'aquells que, amb afany de lucre o d'un col·leccionisme mal entès, saquegen indiscriminadament els nostres jaciments. Així mateix, les grans obres públiques, inherents al creixement urbà, i les grans transformacions agràries han de ser compatibles amb el respecte als vestigis arqueològics.

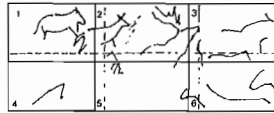

La conservació i la defensa del patrimoni comença per conèixer-lo. Per això, cal inventariar tots els jaciments arqueològics valencians.

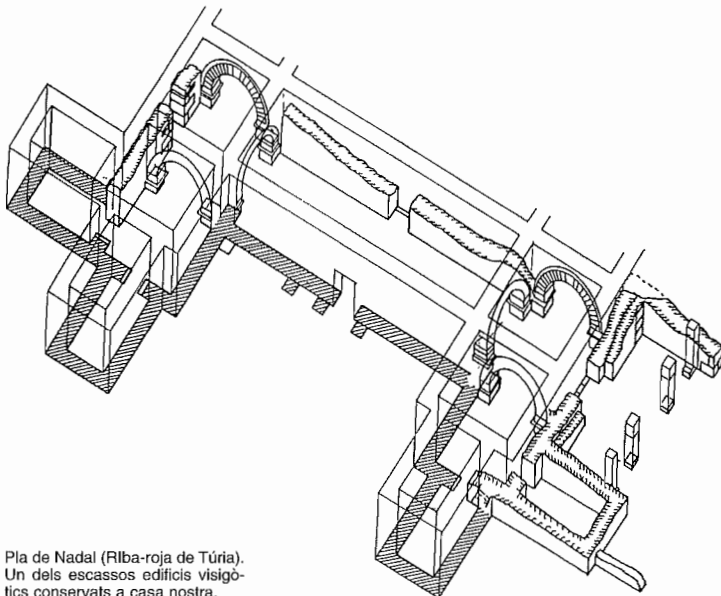

Pla de Nadal (Riba-roja de Túria). Un dels escassos edificis visigòtics conservats a casa nostra.

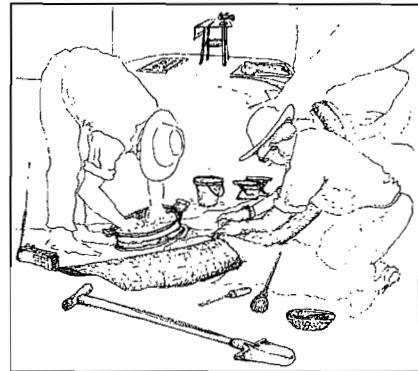

Determinats elements arquitectònics d'un jaciment han de ser tractats per especialistes amb les tècniques adequades. Una vegada extrets seran traslladats al museu, que vetllarà per la seua seguretat.

El patrimoni arqueològic no ha de ser considerat un obstacle per al desenvolupament econòmic de la nostra societat. Per això, les institucions competents han de fomentar el coneixement, la investigació, la conservació i la difusió del patrimoni i han de vetllar perquè puguem transmetre, a les generacions futures, allò que el temps ha preservat de les societats passades i que encara hui tenim l'oportunitat de gaudir.

EL MÈTODE ARQUEOLÒGIC

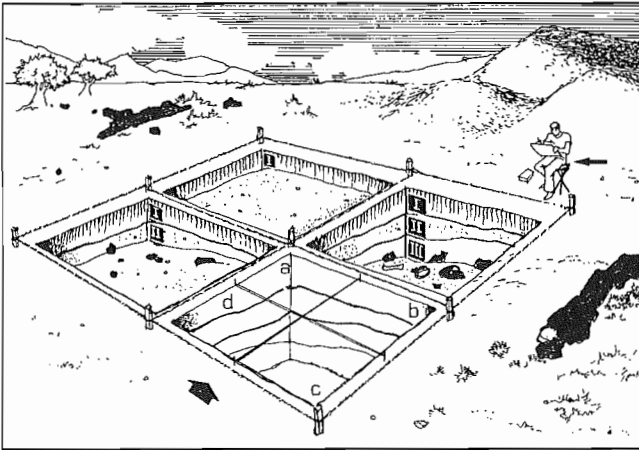

El registre tridimensional, per mitjà de quadrícules, permet una correcta lectura del material arqueològic.

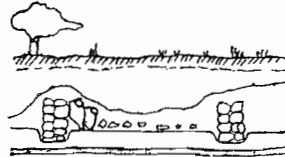
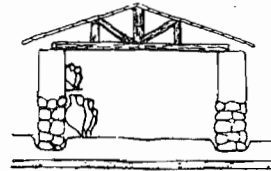

El principi fonamental de l'excavació es basa en la successió d'estrats i en l'examen de les restes arqueològiques que contenen.

L'Arqueologia és la ciència que intenta reconstruir la història de la societat a través de les seues restes materials; per a este propòsit utilitza un mètode propi: l'excavació arqueològica.

El mètode d'excavació utilitzat variarà segons quines siguen les característiques del jaciment: una cova, un assentament a l'aire lliure, o bé jaciments subaquàtics.

Cada jaciment és un document únic i irrepetible que ha de ser destruït parcialment per a poder ser interpretat. Per això, només l'excavació metòdica permetrà recuperar la documentació i conservar-la per al futur.

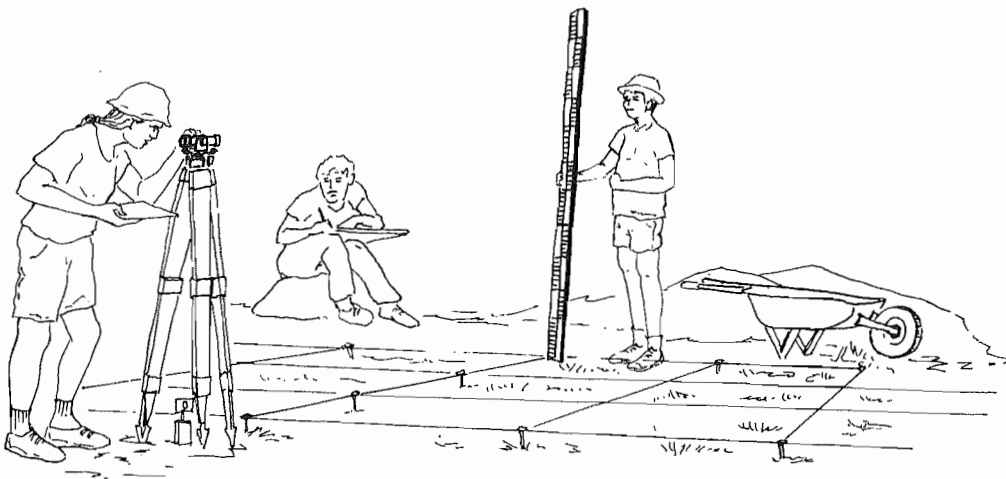

L'alçament planimètric, és a dir, la projecció horitzontal de tots els punts característics de l'excavació, ha de fer-se de manera rigorosa i amb l'instrumental tècnic apropiat.

Una vegada determinada l'àrea d'excavació, es quadrícula el terreny per a triar, després, una zona apropiada i anar aprofundint per capes estratigràfiques. Un sistema precís de mesures de referència, aplicat al registre de les diverses troballes, permet establir la localització exacta dels vestigis i, també, una reconstrucció de tot el procés de treball. La recollida de dades d'una excavació s'anota en un diari o en fitxes de registre, complementades amb plànols, dibuixos i fotografies que documenten, de manera exhaustiva, el contingut del jaciment.

Els objectes recuperats en l'excavació segueixen un procés de netejada, marcatge, inventariat i dibuix, tasques prèvies a l'estudi i a la publicació definitiva.

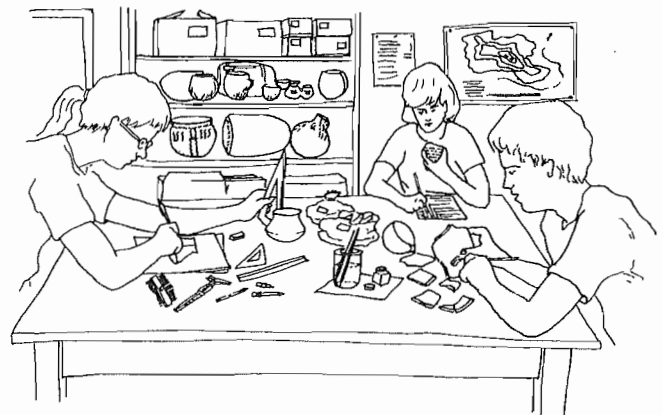



EL SIP DE LA DIPUTACIÓ DE VALÈNCIA

Des del Renaixement augmenta l'interés per l'antiguitat clàssica, grega i romana, amb la creació dels gabinets d'antiguitats, que guarden principalment monedes i testimoniatges epigràfics. Poc després, començaran les excavacions arqueològiques.

La formació de la Prehistòria correspon ja al segle XIX, quan el desenvolupament de la geologia i l'acceptació de les teories de l'evolució de les espècies incidiran en el reconeixement de l'origen de l'home.

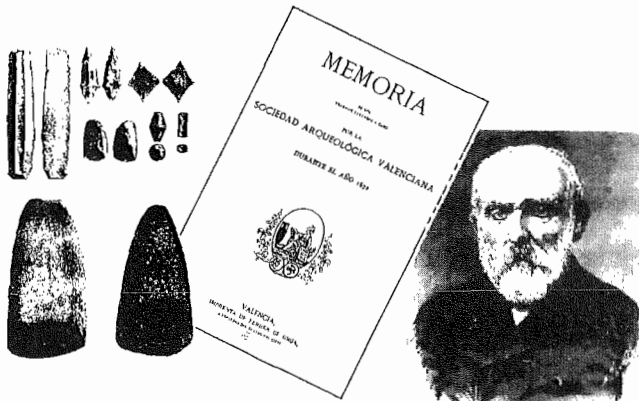

Materials recollits per la Societat Arqueològica Valenciana en les seues nombroses prospeccions vers el 1880.

Dr. D. JUAN VILANOVA Y PIERA, CATEDRÀTIC DE PALEONTOLOGIA EN LA UNIVERSIDAD CENTRAL, ACADEMICO DE LA HISTORIA.



MUSEU DE PREHISTÒRIA

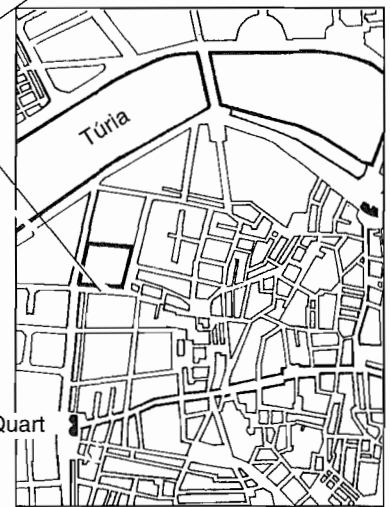

Torres de Quart

Punt de referència fonamental, per a nosaltres, és la creació, el 1871, de la Societat Arqueològica Valenciana, i l'obra de Joan Vilanova i Piera, a qui es deu el primer estudi general sobre la Prehistòria espanyola i europea: *Origen, naturaleza y antigüedad del hombre*, publicat en 1872.

L'interés per la Prehistòria i la gran importància de troballes com el tresor de la Zafa de Xest, la Dama d'Elx o les pintures rupestres del Barranc de la Valltorta, a Castelló, feien necessària la creació d'una institució que mampreguera la realització d'excavacions arqueològiques i la recuperació d'este patrimoni.

La creació del «Servei d'Investigació Prehistòrica» per banda de la Diputació Provincial, el 1927, responia a estos objectius en les seues quatre seccions: Excavacions Arqueològiques, Laboratori, Biblioteca i Museu de Prehistòria, on s'exhibiren els materials de major rellevància. Sota la direcció d'Isidre Ballester, Domingo Fletcher i Enric Pla esta tasca s'ha desenvolupat ininterrompudament.

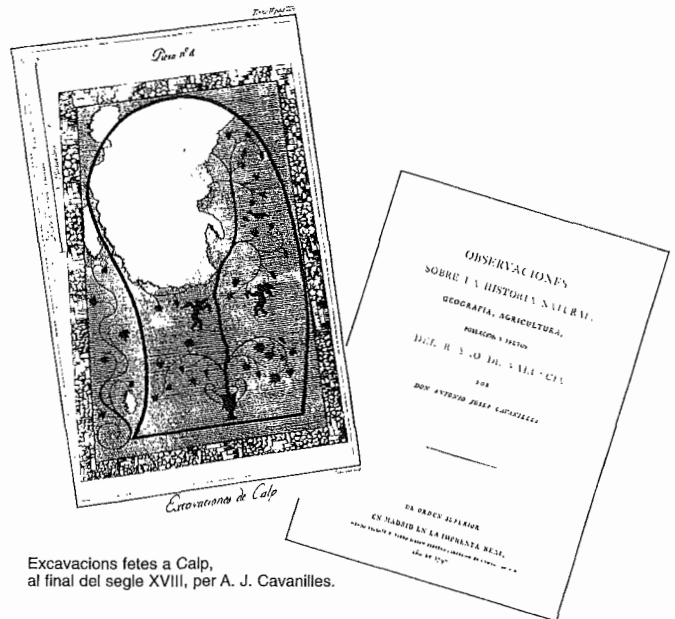

Excavacions fetes a Calp, al final del segle XVIII, per A. J. Cavanilles.

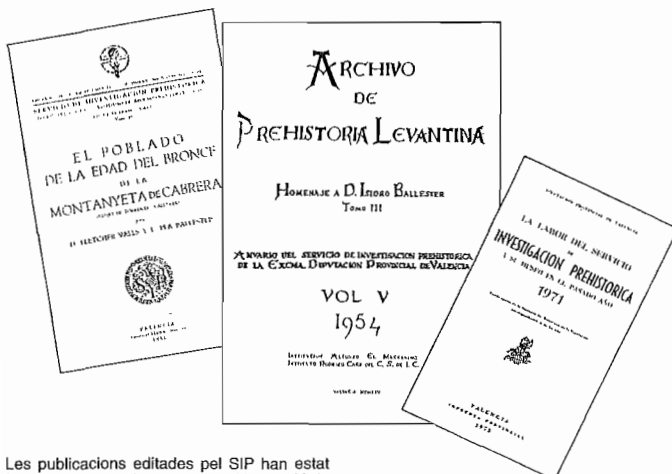

Les publicacions editades pel SIP han estat fonamentals per al coneixement i la difusió de la prehistòria i l'arqueologia valenciana.

Actualment, el SIP i Museu de Prehistòria disposa d'interessants i valuosos fons de la prehistòria valenciana des del Paleolític fins a la Cultura Ibèrica, i la seua biblioteca, amb 30.000 volums, ha esdevingut una de les més importants d'Espanya entre les dedicades a la prehistòria i l'arqueologia. Així mateix, el laboratori de restauració, els magatzems, les sales de treball i les seccions de documentació són àrees complementàries per al desenvolupament de la investigació i la conservació del nostre patrimoni arqueològic.

LES EXCAVACIONS DEL SIP

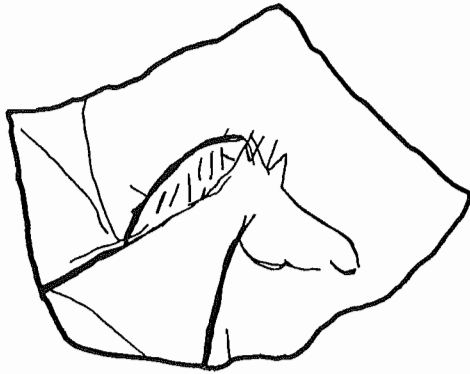
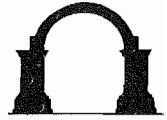

Plaqueta gravada de la Cova del Parpalló, Gandia.

Esta activitat continua en dècades posteriors i destaquen els treballs efectuats a la Cueva de la Cocina de Dosaigües, a la Cova de la Pastora d'Alcoi, a l'Ereta del Pedregal de Navarrés, a la Cova de les Mallaetes de Barx, a la Cova de l'Or de Beniarrés, a los Villares de Caudete de las Fuentes, a la Punta de l'Illa i a la Cova del Volcán del Faro de Cullera i al Corral de Saus de Moixent, entre molts d'altres.

En els últims anys les noves excavacions enriqueixen l'activitat investigadora del SIP. Els poblats de l'Edat dels Metalls del Puntal sobre la Rambla Castellarda de Lliria, la Muntanya Assolada d'Alzira, i la Lloma de Betxi de Paterna, signifiquen un gran avanç en el coneixement de l'hàbitat d'este període; les excavacions al Puntal dels Llops d'Olocau, a Castellar de Meca, d'Aiora, i a Castellet de Bernabé, de Lliria, completen la visió del món ibèric en els seus aspectes quotidians, econòmics i socials. Altres treballs en curs, com en el conjunt visigòtic del Pla de Nadal, de Ribarroja de Túria, mostren la importància dels treballs de camp desenvolupats per esta institució.

Des de la seua creació, el SIP de la Diputació de València ha efectuat excavacions arqueològiques en tota la geografia valenciana, i ha estudiat des dels més remots testimoniatges de la presència de l'home fins a la finalització de la romanitat.

El 1928 es mamprén la primera campanya en el poblat ibèric de la Bastida de les Alcusses, de Moixent, amb resultats extraordinaris per a la història de la Cultura Ibèrica.

També corresponen a estos moments inicials els importants treballs de la Cova Negra, de Xàtiva, on es recuperen restes humanes que corresponen a l'home de Neandertal; els de la Cova del Parpalló, de Gandia, amb la troballa de l'important conjunt de plaquetes gravades i pintades al costat d'una seqüència completa del Paleolític Superior, i els de Sant Miquel de Lliria, on es troba, per primera vegada, ceràmica ibèrica decorada amb figures humanes.

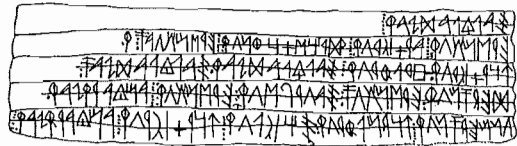

Plom ibèric escrit per ambdues cares. La Bastida de les Alcusses, de Moixent.



Vas ceràmic amb decoració pintada. Tossal de Sant Miquel, de Lliria.

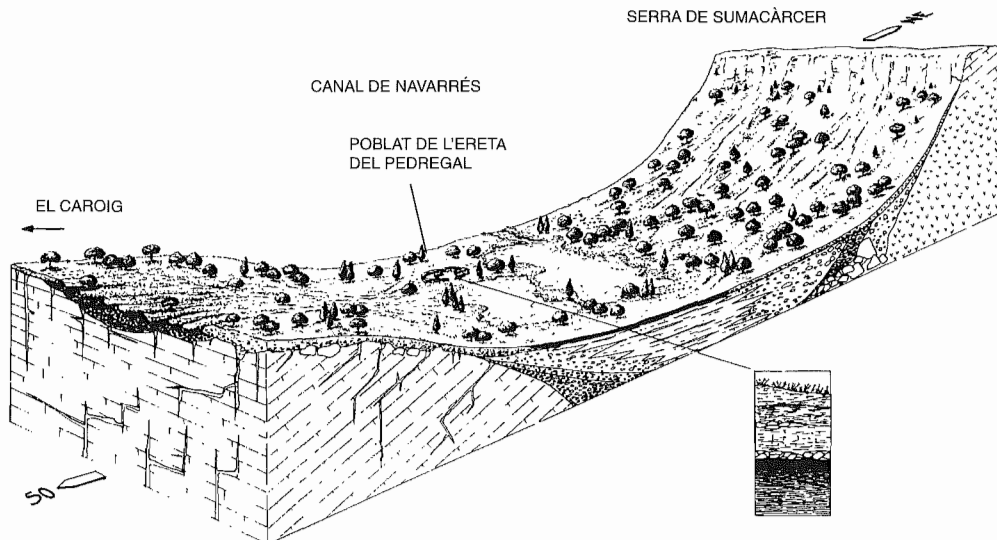

Bloc diagrama ideal de l'entorn de l'Ereta del Pedregal, Navarrés.



PRINCIPALS JACIMENTS VALENCIANS DE LA PREHISTÒRIA I LA CULTURA IBÈRICA

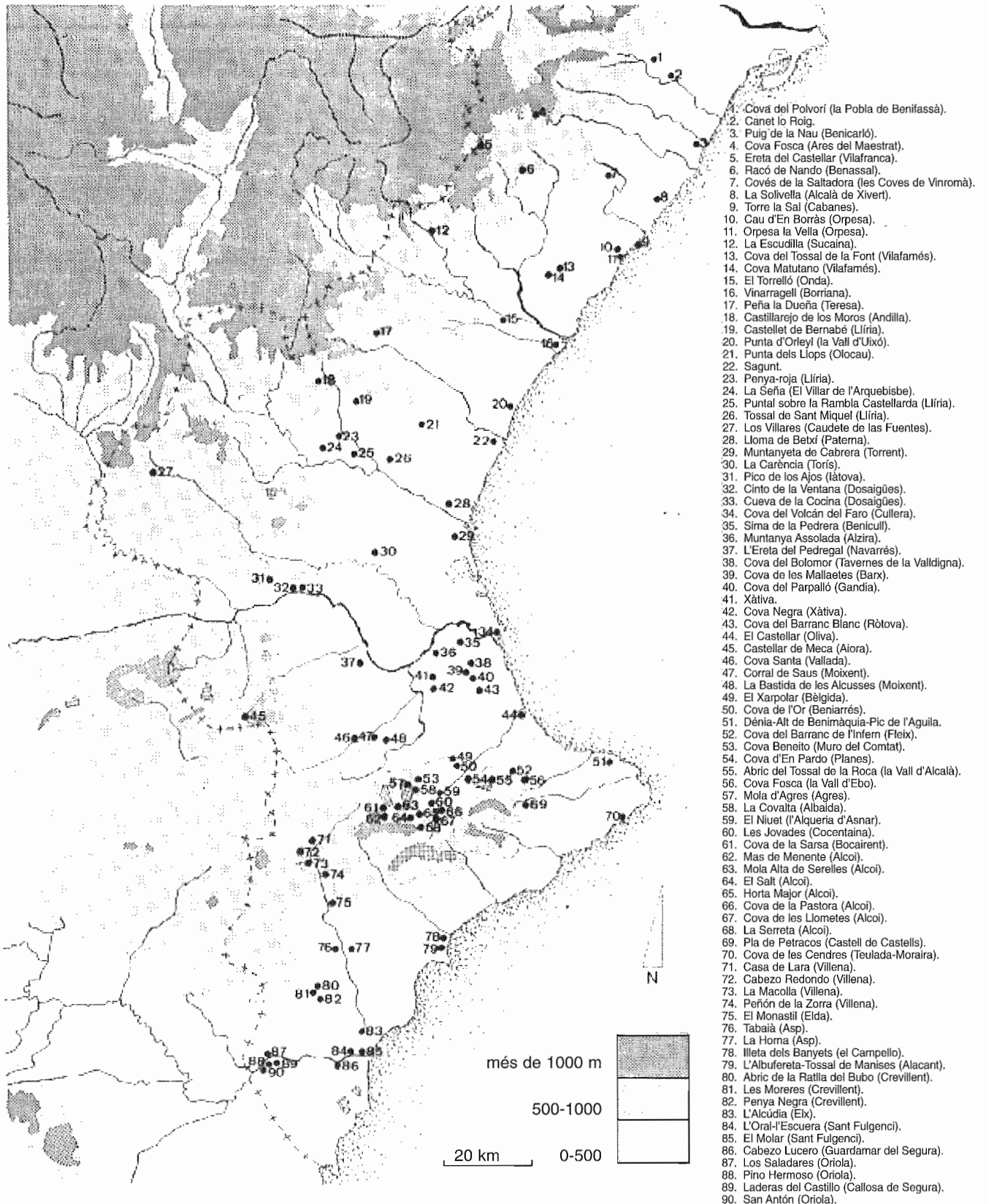

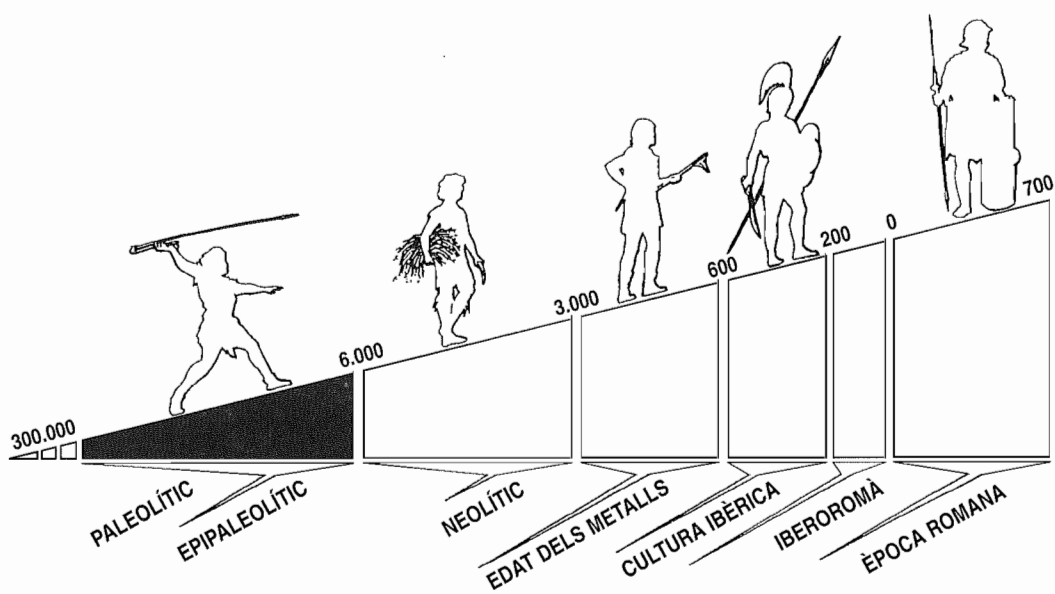

PALEOLÍTIC

- II-5. L'HOME I EL QUATERNARI
- II-6. L'UTILLATGE I LA CAÇA
- II-7. EL FOC I LES LLARS PREHISTÒRIQUES
- II-8. ELS USOS DEL FOC
- II-9. ART PALEOLÍTIC



L'HOME I EL QUATERNARI

Evolució de la línia de costa durant el Quaternari en la Cova de les Cendres, de Teulada.

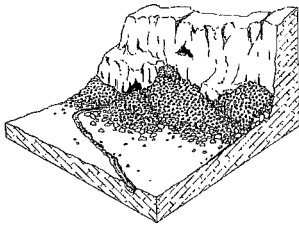

A. Regressió de la línia de costa, clima fred.

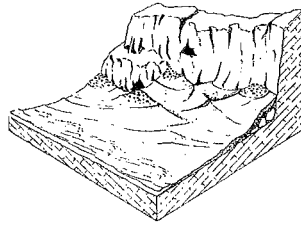

B. Transgressió marina amb platja escassa, clima temperat.

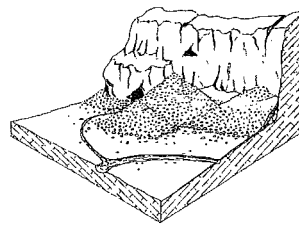

C. Nova regressió de la línia de costa. Paleolític Mitjà i Superior.

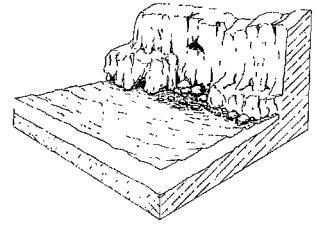

D. Transgressió marina de l'Holocè. Situació i clima actual.

El Quaternari és l'última etapa de la història geològica i biològica de la terra. S'inicia fa més de dos milions d'anys i en el seu curs es produeix la intensificació de les glaciacions i del procés de l'hominització.

Les glaciacions són períodes de creixement de les masses de gel sobre determinades zones de l'escorça terrestre que provoquen forts canvis en el nivell dels rius i dels mars, i que coincideixen amb l'augment de la pluviositat en certes regions. Estes grans oscil·lacions climàtiques, encara que de llarga durada, deixen petges en els sers vius, en les plantes i els animals, que havien d'adaptar-se o emigrar; com també en el modelatge de valls i muntanyes, o en la formació del sòl. A través de l'estudi de tots estos factors pot reconstruir-se l'ambient en què es desenvolupa la vida de l'home prehistòric.

L'hominització és el procés pel qual els primats adquirixen els trets pròpiaments humans. Actualment, les primeres evidències de la fabricació d'utensilis de pedra tallada, associades als *Australopithecus* que habitaren l'Àfrica oriental, es remunten a tres milions d'anys. A Europa l'ocupació humana ha de retardar-se vora un milió d'anys, encara que és a partir de la glaciació Ris, fa 300.000 anys, quan les evidències arqueològiques són més precises. A la fi d'esta fase pertanyen les restes humanes trobades al Tossal de la Font de Vilafamés.

Durant el Paleolític Mitjà, que va des del 130.000 fins a fa 35.000 anys, l'home de Neandertal ocupà pràcticament tot Europa. Del jaciment valencià de la Cova Negra de Xàtiva procedixen un parietal, un fragment de mandíbula i una incisiva atribuïts a esta espècie humana que visqué les primeres fases de l'última glaciació.

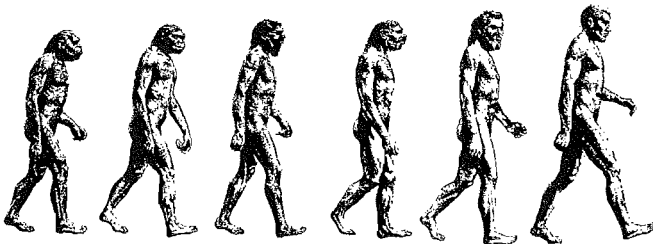

Homo sapiens sapiens, és a dir, l'home actual, representa l'etapa més recent de l'evolució de l'home i el trobem des de fa uns 35.000 anys en la majoria de continents. En les terres valencianes, tot coincidint amb la fi de la glaciació Würm i amb el Paleolític Superior, en trobem restes humanes en jaciments com la Cova de les Mallaetes de Barx, la Cova del Parpalló de Gandia, la Cova del Barranc Blanc de Ròtova i la Cova Beneito de Muro del Comtat.

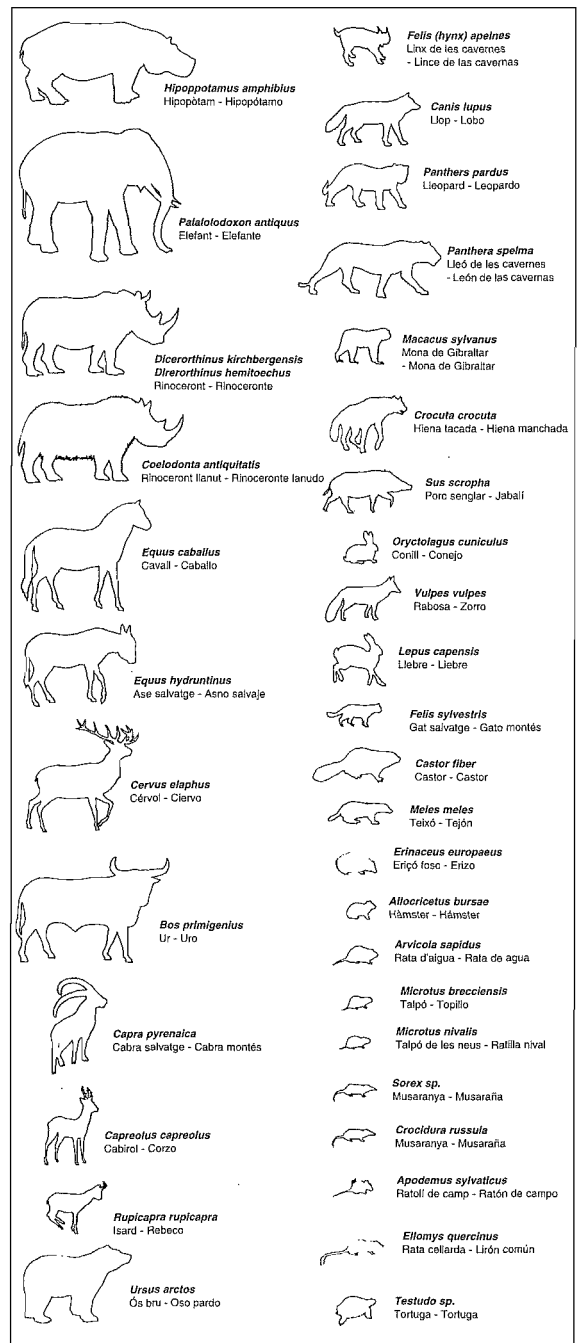

L'UTILLATGE I LA CAÇA

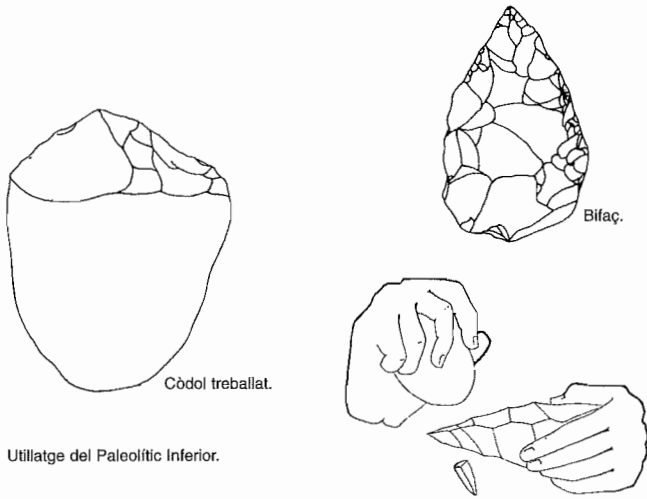

Utilatge del Paleolític inferior.

Amb el Paleolític Mitjà la presència humana es consolida, tal com ho proven els nombrosos jaciments localitzats. El hàbitats presenten una major adequació de l'espai, amb empedrats per a l'aïllament de la humitat, llars i construcció de cabanes. S'hi produeixen ara distintes millores tècniques en la talla de sílex, cosa que augmenta la quantitat de peces extretes d'un mateix nucli, a més de la varietat. La indústria lítica es compon en este moment de rascadores, puntes, ganivets, mosses i denticulats, raspadors i burins; utilatge utilitzat principalment en el treball de la fusta, l'esquarterament d'animals i l'adobament de les pells.

L'anàlisi de les restes de fauna indica un bon coneixement dels costums dels mamífers que permet la selecció de les peces i del moment adequat per abatre-les. Així, a la Cova Negra, de Xàtiva, les restes de cérvol donen idea del seguiment dels ramats de femelles i animals joves per a triar els individus entre 2 i 3 anys que oferixen el màxim de carn. L'acorralament dels ramats, la utilització de trampes, javelines de fusta i també focs provocats foren els mitjans utilitzats pels caçadors del Paleolític Mitjà.

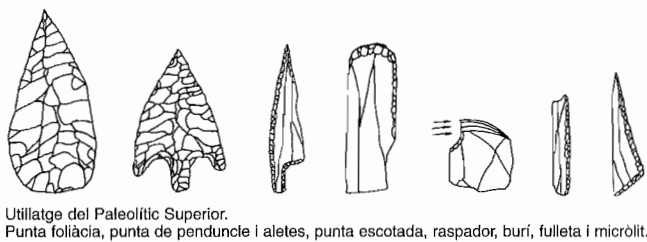

Utilatge del Paleolític Superior. Punta foliàcia, punta de penduncle i aletes, punta escotada, raspador, burí, fulleta i micròlit.

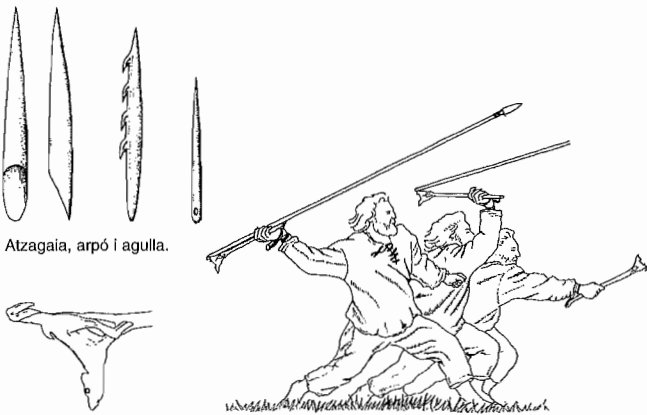

Atzagaia, arpó i agulla.

Llançament d'un arpó amb l'ajuda d'un propulsor.

La caça i la recol·lecció han sigut els mitjans utilitzats per l'home per a l'aprovisionament d'aliment durant la major part de la seua història sobre la terra.

Durant el Paleolític inferior, l'instrumental lític que hi ha —bifaços, fenyedors i còdols treballats— és poc apte per a la caça i ens indica que la dieta alimentària estaria integrada fonamentalment per plantes i fruits silvestres. El consum de carn seria ocasional i procedent de la carnyonya.

Els assentaments d'este període mostren un hàbitat variat a l'aire lliure, en terrasses fluvials i a les riberes dels llacs, o en cavitats naturals, amb ocupacions de curta durada per part de grups reduïts. En les nostres terres la documentació d'esta època és escassa i es limita a jaciments en cova com el Cau d'En Borràs, a Orpesa; el Tossal de la Font, a Vilafamés, o la Cova de Bolomor, a Tavernes de la Vallidigna.

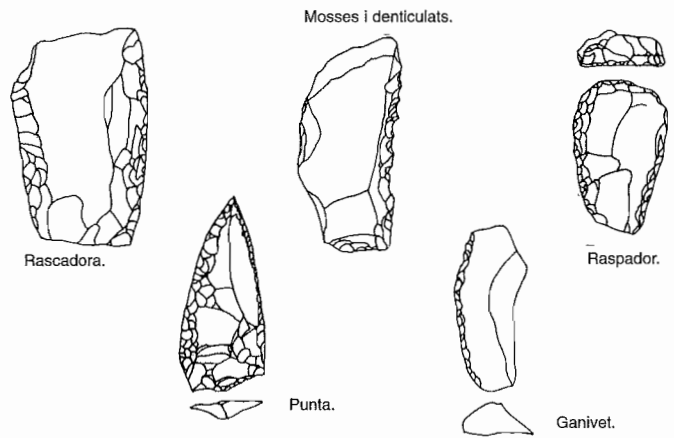

Utilatge del Paleolític Mitjà.

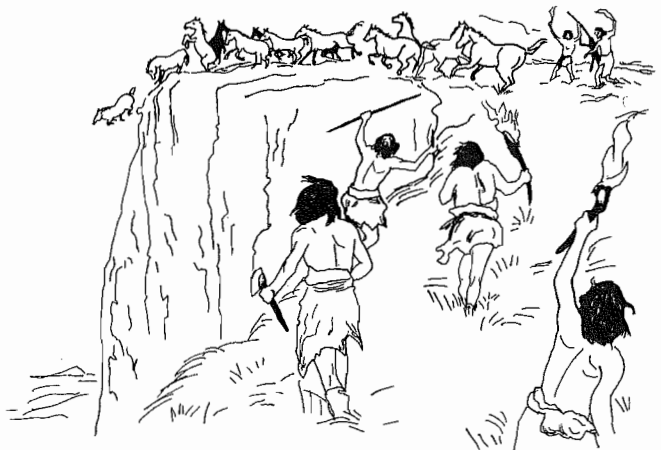

Escena d'acorralament d'un ramat durant el Paleolític Mitjà.

La major especialització de la caça i la pesca s'aconsegueix en el Paleolític Superior amb una gran perfecció de l'instrument lític i ossi. Puntes de sílex, llances i arpons d'os i banya, construïts amb llargs mànecs de fusta es tornen més eficaços i potents en ser llançats amb l'ajuda de propulsors. Burins, raspadors i ganivets menuts, rascadores i fulletes il·lustren les tasques d'esquarterament, preparació i adobament de pells que posteriorment es cosiran amb agulles d'os. El treball de la fusta o la fabricació d'objectes d'adornament, sense oblidar la recol·lecció, encara que esta no ens oferisca molts testimonis, també foren activitats importants.



EL FOC I LES LLARS PREHISTÒRIQUES

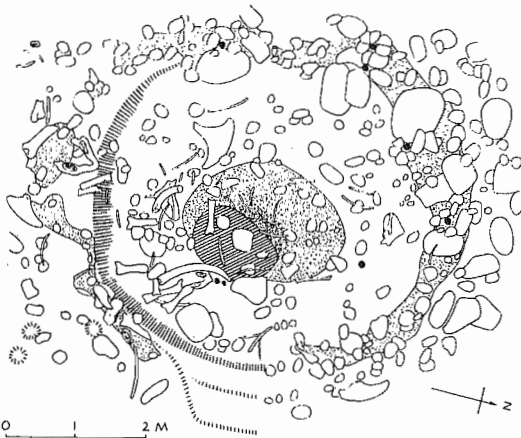
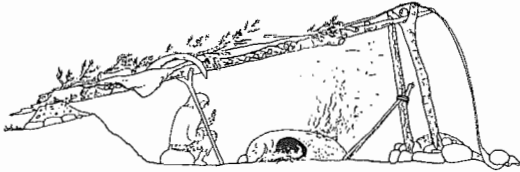

Llar del Paleolític Superior i la seua reconstrucció.

A la península Ibèrica les primeres petjades d'utilització del foc es troben en el jaciment de Torralba-Ambrona, a Sòria, datat fa 250.000 anys, al final del Paleolític Inferior. Però en els jaciments valencians serà ja durant el Paleolític Mitjà quan veurem aparèixer les primeres llars a la Cova Negra de Xàtiva.

El foc probablement es devia obtenir a través de la percussió de pedres dures i de la fricció de dues fustes de consistència diferent. Com a combustible per al seu manteniment s'utilitzava la fusta, els ossos d'animals i el carbó vegetal.

En el Paleolític Superior les llars tenen un aspecte acurat, prova de l'especial atenció que mereix el foc. Restes de terra rubefacta, zones de cendra, productes cremats i la mateixa disposició de les pedres que envolten la llar, permeten conèixer la forma d'estes estructures, generalment cubells excavats en la terra i envoltats de murs xicotets que protegeixen el foc del vent. Es localitzen normalment en el centre de l'àrea d'habitació, tant en les coves com en els assentaments a l'aire lliure.

Durant el Paleolític Superior es diversifiquen les aplicacions del foc, tant de caràcter domèstic com tecnològic. La llar es converteix en el lloc privilegiat de l'habitació, on s'està de manera estable. És font de calor i de llum, i al voltant seu es cuina, es menja, es fabriquen instruments d'os, de fusta i de pedra, s'adobren i es cusen les pells. És en definitiva, el lloc central de l'espai social on s'intercanvien idees i objectes, es desenvolupen mites i creences, i es duen a terme les cerimònies rituals.

El domini del foc és una lenta adquisició de la humanitat, aconseguida a través de milers d'anys després d'una llarga sèrie de proves i d'experiències. Encara que la presència dels primers homínids es remunta a tres milions d'anys, les mostres de combustió més antigues es documenten un milió d'anys després, produïdes tal volta de manera ocasional. I solament cap a uns 400.000 anys arrere la presència de vertaderes llars associades a cendres, ossos i pedres cremats permet parlar d'un ús intencional del foc.



Obtenció del foc per percussió de dues pedres dures. L'espurna provocada es posa en contacte amb algun material inflamable.



Obtenció del foc per fricció de dues fustes de diferent duresa. El calfament produït es transmet a un material inflamable.



ELS USOS DEL FOC

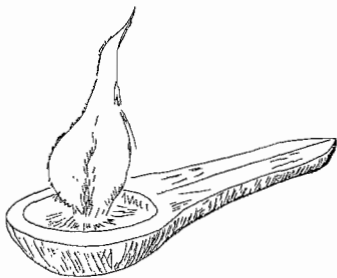

Llàntia de pedra calcària amb cassoleta còncava i mànec.



El foc marca un gran avanç en el desenvolupament de la humanitat. No solament permet un hàbitat més confortable sinó que possibilita l'aparició d'una llarga sèrie de millores tècniques.

Proporciona amb la seua calor una major comoditat a l'espai habitat i facilita la defensa del grup enfront del feram nocturn.

La il·luminació mitjançant la utilització de llànties de pedra, en les quals es crema un ble fixat a greix animal, o de torxes de fusta resinosa, permet una major mobilitat a l'home, condició prèvia a l'exploració de les coves i a l'execució de les primeres obres d'art parietal.

La cocció d'aliments, al costat del paper exercit com a font de calor i de llum, es troba entre els primers avantatges de la utilització del foc, pràctica que assimilaren ràpidament els homes del Paleolític després d'observar que la carn a la brasa era més saborosa que la crua. La dispersió d'ossos i petxines al voltant de les llars és una prova d'esta activitat, encara que la preparació d'aliments a penes deixa senyals en el registre arqueològic. No obstant això, es pot suposar que alguns aliments com els mol·luscs i els vegetals es consumien crus i que la cocció d'altres es feia en les brases, o directament sobre el foc en el cas de carns i mitjançant l'escalfament de pedres en el cas de líquids.

L'ús del foc s'aplica també en l'obtenció de l'ocre, calfant a 250° la limonita groga, que amb este tractament es torna roja. L'ocre és un colorant utilitzat freqüentment des del Paleolític Inferior en les parets, les pells, els objectes d'adornament, en diferents instruments i com a pintura corporal.

La talla de les pedres és una altra de les diverses activitats tècniques que es fan al voltant de la llar i amb l'ajuda del foc. L'escalfament de la primera matèria, sílex, permet una fractura millor dels blocs, l'adequada manipulació dels nuclis i l'obtenció de retocs més delicats. Els instruments guanyen en elasticitat i brillantor, com en el cas de les belles puntes solutrianes.

La fusta i l'os es calfen al foc per fer-les més mal·leables a l'hora de fabricar armes i eines. Les atzagaies i les varetes d'os poden dreçar-se després de ser sotmeses al foc, amb l'ajuda de bastons perforats.



Punta solutriana.
Cova del Parpalló, de Gandia.



Escalfament d'un nucli de sílex per a l'elaboració posterior de ferramentes.

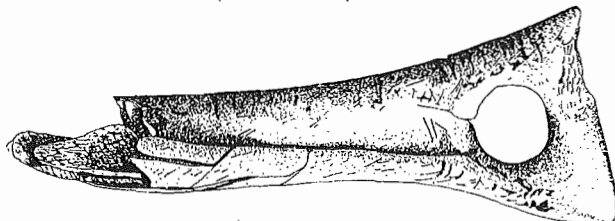

Bastó perforat sobre os.
Cova del Volcán del Faro, de Cullera.



Bastó perforat utilitzat per a dreçar al foc les atzagaies.



ART PALEOLÍTIC



Al final del Paleolític Mitjà algunes línies o traços gravats sobre ossos mostren un estadi prefiguratiu de l'art. Però és durant el Paleolític Superior, cap al 30.000 abans d'ara, quan les primeres manifestacions artístiques ens situen davant del testimoniatge de la gran capacitat d'abstracció de l'home prehistòric.

Els grans conjunts d'art rupestre s'han d'entendre com si foren santuaris on la iconografia utilitzada, amb una ordenació preconcebuda de les espècies i els signes, ens remet a la complexitat del pensament prehistòric.

L'home primitiu representava les figures o els símbols mitjançant la silueta de les formes, que podia estar caracteritzada o pintada interiorment. Estes representacions s'aconseguien amb dues tècniques diferents: la pintura i el gravat. Per a la primera d'estes s'utilitzaven colorants naturals com, per exemple, l'ocre, l'òxid de manganés, el ferro i la sang, que eren triturats i mesclats amb aglutinants com la llet, les clares d'ou o els greixos animals, i s'aplicaven amb *pinzells* de plomes, flocs de cabells o fibres vegetals. Per al gravat s'utilitzaven resquills i burins de sílex.

En l'art prehistòric valencià podem distingir entre l'art parietal, conservat en les parets de les coves, i l'art moble, que apareix sobre diferents objectes de la cultura material de l'època: atzagaies, allisadores, ossos i plaques de pedra.

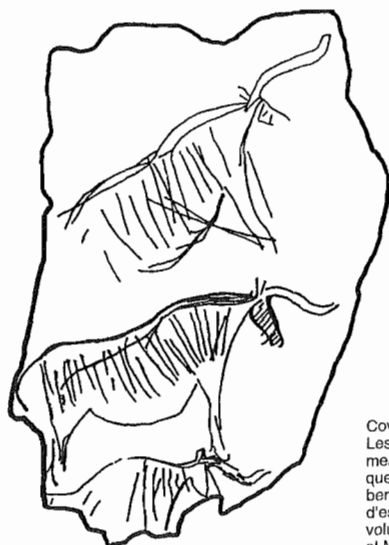

Cova del Parpalló, de Gandia. Les troballes de l'art moble en este jaciment permeten una datació absoluta, ja que es troben en nivells arqueològics ben datats. Així mateix, la quantitat d'estes possibilitats que s'establisca l'evolució estilística des del Gravetia fins al Magdalenia.

Cova Fosca, de la Vall d'Ebo. Primer santuari parietal localitzat en les nostres terres, que confirma que hi havia vincles entre la regió mediterrània i les altres àrees d'Europa occidental. L'absència de restes parietals valencianes anteriors a este descobriment es podria deure solament a condicionaments geològics del paisatge valencià.

Dins de l'art moble, la Cova del Parpalló de Gandia constitueix un punt de referència fonamental. Hi han aparegut prop de cinc mil plaquetes gravades i pintades, cap a cent ossos decorats, a més d'una indústria lítica completa i ben estudiada del Paleolític Superior. En estes plaquetes els animals són els motius més freqüents. Alguns detalls, com el pelatge, el cap, les orelles, la cornamenta, permeten la identificació d'espècies diferents: bòvids, cèrvids, èquids i caprins. Al costat d'estos temes naturalistes apareixen signes abstractes: puntuacions, reticulats, rectangles i serpentiformes, interpretats com a símbols màgics o sexuals o, fins i tot, abstraccions del temes zoomorfs.

Altres conjunts valencians d'art moble procedixen de la Cova de les Mallaetes de Barx, la Cova Matutano de Vilafamés, la Cova del Barranc de l'Infern de Fleix, el Tossal de la Roca de la Vall d'Alcalà i la Cova de les Cendres de Teulada.

Diferents tècniques de gravat de l'art paleolític valencià

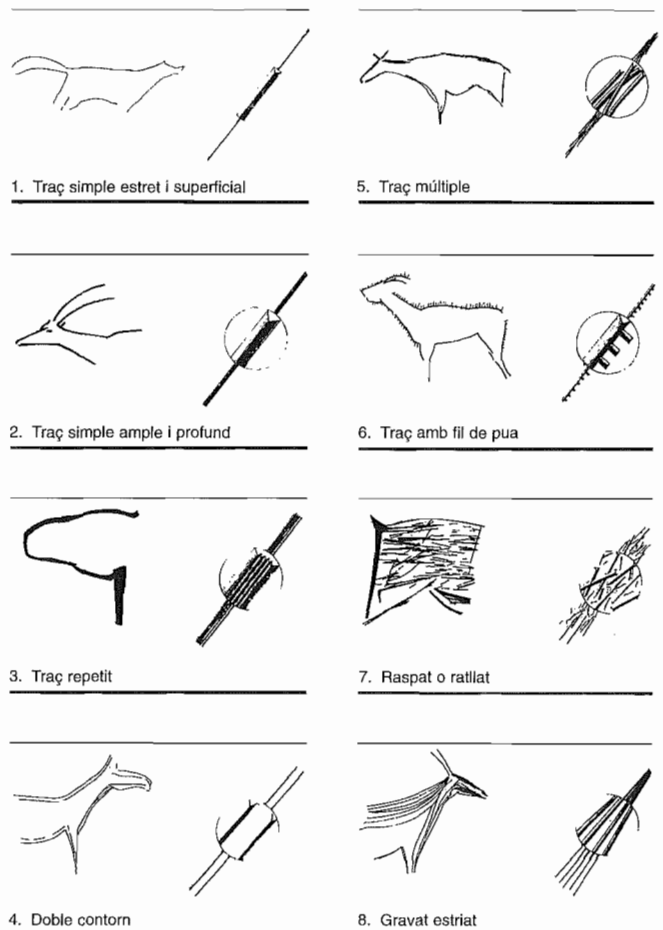

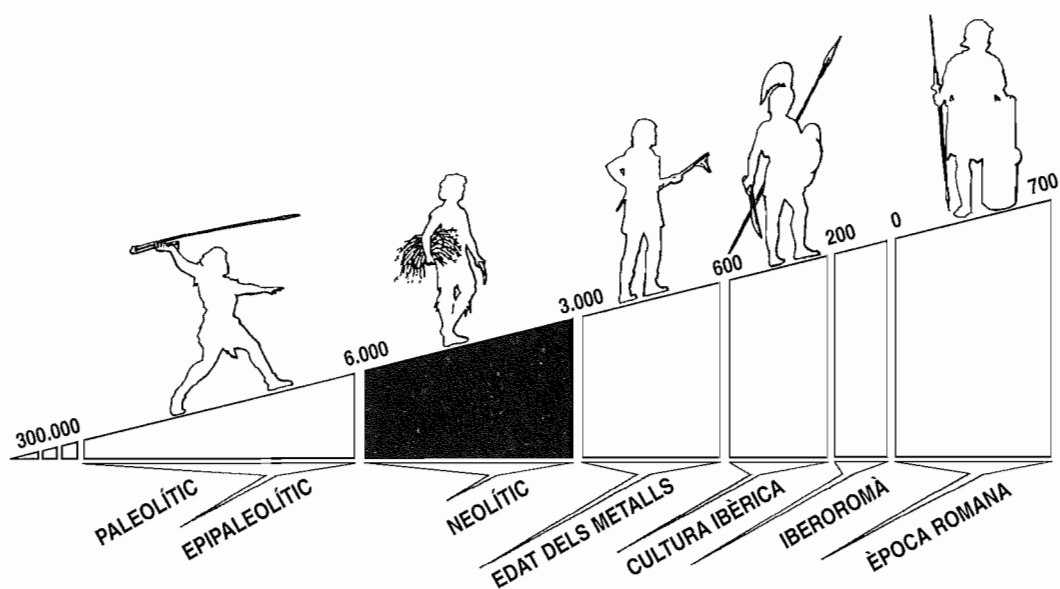

NEOLÍTIC

III-10. EL NAIXEMENT DE L'AGRICULTURA

III-11. EL CULTIU DE LA TERRA

III-12. LA CERÀMICA. ELS PRIMERS TERRISSERS

III-13. UTILLATGE DOMÈSTIC I ARTESANAL. ELEMENTS D'ADORNAMENT

III-14. ART I RELIGIÓ



EL NAIXEMENT DE L'AGRICULTURA

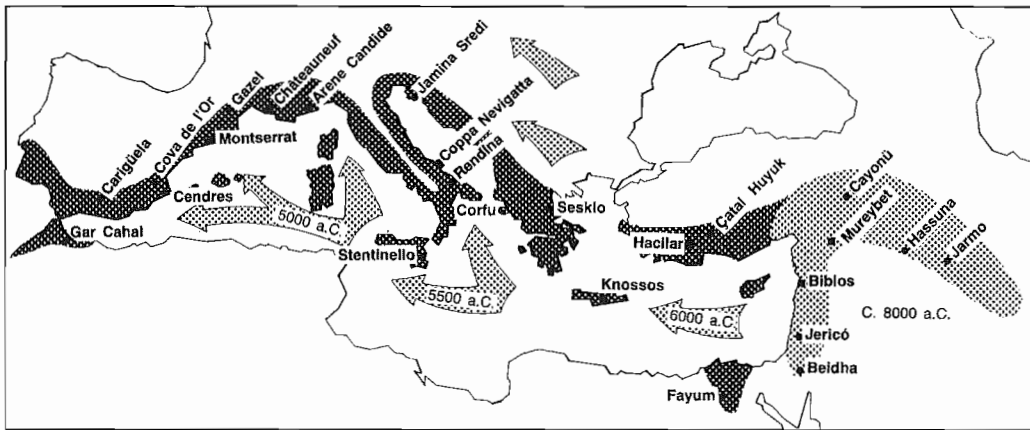

Expansió de l'agricultura cap al Mediterrani occidental. A partir del Pròxim Orient, el Neolític s'estendrà en direcció a àrees on no hi havia cereals de manera natural. L'expansió de l'agricultura mediterrània es féu inicialment per via marítima, com ho demostren els primers assentaments neolítics a Creta i a les illes del mar Egeu fins a arribar al Mediterrani occidental cap al 5.000 a.C.

A la darrereria del VIII mil·lenni a.C. apareixen al Pròxim Orient les primeres comunitats amb una forma de vida agrícola i ramadera. Allà es trobaren en estat silvestre aquelles espècies vegetals, com el blat i l'ordi, i animals, com l'ovella, la cabra, el porc i la vaca, que constitueixen la base de la nova economia de producció.

L'agricultura representarà un canvi fonamental per a les societats prehistòriques pel fet de comportar la vida sedentària. Cultivar requereix protegir i tenir cura dels camps, collir fruits i fabricar els utensilis que cal per a les diferents activitats, i emmagatzemar els productes de la terra: els aliments i, també, la llavor necessària per a iniciar el cicle agrícola subsegüent. De la mateixa manera, la domesticació dels animals implicarà una nova associació d'estos als grups humans.

En les terres valencianes els inicis de l'agricultura es situen al voltant del 5.000 a.C. i s'enquadren en el conjunt de relacions que s'establix ara en tot l'àmbit mediterrani. Les nostres primeres comunitats neolítics formen part de la cultura de les ceràmiques impreses, en relació amb la característica decoració dels recipients ceràmics feta mitjançant la impressió de la vora de una petxina de *Cardium*, i disposen ja d'una agricultura basada en el blat i l'ordi, com també d'ovelles, cabres, vaques, porcs i gossos domèstics. Si recordem que no hi ha ací els antecedents silvestres del blat i l'ordi, com tampoc de les ovelles i cabres domèstiques, la importància de la vinculació mediterrània dels nostres primers neolítics és patent. Això no vol dir que les comunitats locals epipaleolítiques siguin alienes al nou mode de vida, però el seu procés de canvi cap a una nova economia, denominat *neolització*, fou un procés lent i desigual.

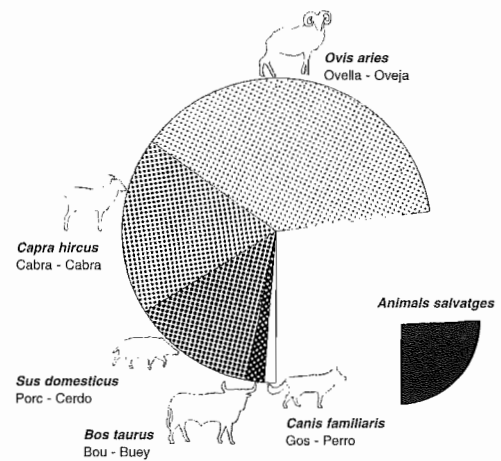
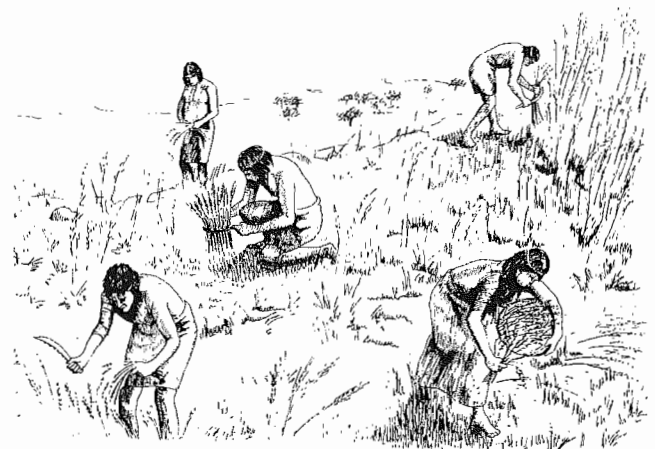

Distribució aproximada dels animals domèstics segons la quantitat de restes conservades en la Cova de l'Or durant el Neolític Antic i Mitjà.



Del repertori actual de jaciments neolítics valencians pot deduir-se que estes comunitats camperoles utilitzaren preferentment les coves com a habitació estable. Entre les més importants destaquen la Cova de l'Or, a Beniarrés, la Cova de la Sarsa, a Bocairent, i la Cova de les Cendres, a Teulada. També es coneixen poblats d'este període, encara que en una quantitat relativament escassa, com ara la Casa de Lara, a Villena, o els que corresponen ja a moments finals del Neolític, com les Jovades, de Cocentaina, La Macolla, de Villena, i els nivells inferiors de l'Ereta del Pedregal, a Navarrés.

EL CULTIU DE LA TERRA



Una de les traces més visibles de l'acció de l'home sobre el paisatge serà la deforestació que l'agricultura provocarà en les proximitats dels llocs d'habitació. La rompuda de noves terres i la crema repetida del bosc seran d'ara en avant accions necessàries per a explotar amplis espais destinats al cultiu dels cereals o a la pastura dels animals.

La utilització del foc permet rompre la terra amb facilitat, alhora que la combustió d'herbes i plantes té un importat efecte fertilitzant i mecànic que afavorix els treballs de la sembra. Els camps es cultiven durant pocs anys, fins a esgotar la fertilitat del sòl. Després, cal abandonar-los durant una llarga temporada amb la finalitat de permetre que torne a créixer la vegetació natural i, així, reiniciar el cicle. Això significa que els camperols han de desplaçar-se a un altre territori, o bé alternar els camps cultivats amb altres de reserva, ja que si no es respecta el temps que cal per a la regeneració del sòl, este es torna improductiu i estèril.

Les excavacions arqueològiques ens mostren que foren els cereals, el blat i l'ordi, els cultius fonamentals del Neolític. Les destrals i aixes de pedra polida serviren per a tallar la vegetació, els troncs i les arrels mal consumides pel foc. La sembra es devia fer a eixams o depositant la llavor en clots practicats amb l'ajuda d'un bastó o una fanga, i cobrint-los després amb terra o cendra. Més tard, fins a l'època de la collita, només cal tindre compte dels camps i protegir-los.

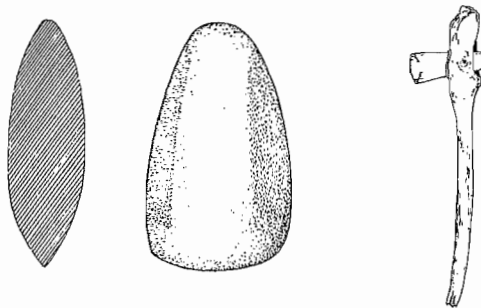

Destral de pedra polida i reconstrucció de l'emmanegament.

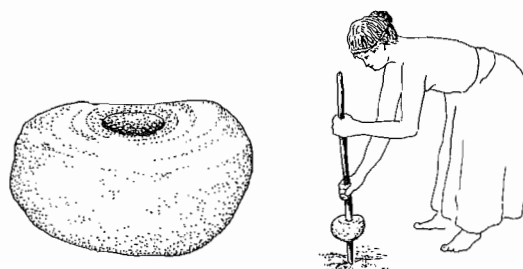

Eferoïde trobat a la Cova de la Sarsa, de Bocairent, que degué ser utilitzat com a contrapés d'un bastó cavador.

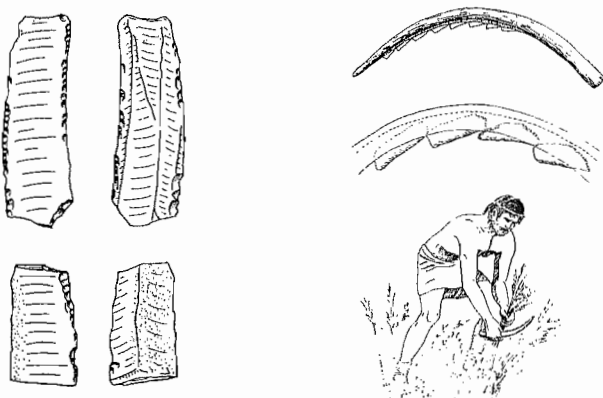

Els elements de falç són molt abundants en els jaciments neolítics i es distingixen per la intensa lluïssor que presenten els seus tallants, a conseqüència de l'abradió experimentalmentada pel frec amb les plantes.

La recol·lecció es feia amb l'ajuda de corbelles formades per una armadura de fusta on s'insertien fulles de sílex. En els treballs de la sega es devien usar cabassos de pell, cistells d'espart i de margalló per a transportar les espigues, i la batuda es devia efectuar amb l'ajuda de bastons llargs damunt d'estores d'espart.

En acabant de batre, separada l'espiga de la palla, encara cal apartar el gra de les glumes per la qual cosa cal torrar-lo i moldre'l amb ajuda de pedres de gra fi. Finalment, la collita està preparada per a emmagatzemar-la en grans vasos de ceràmica.

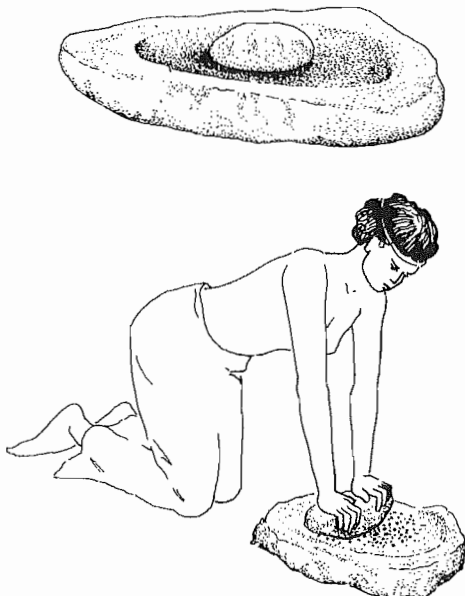

Molí de mà.

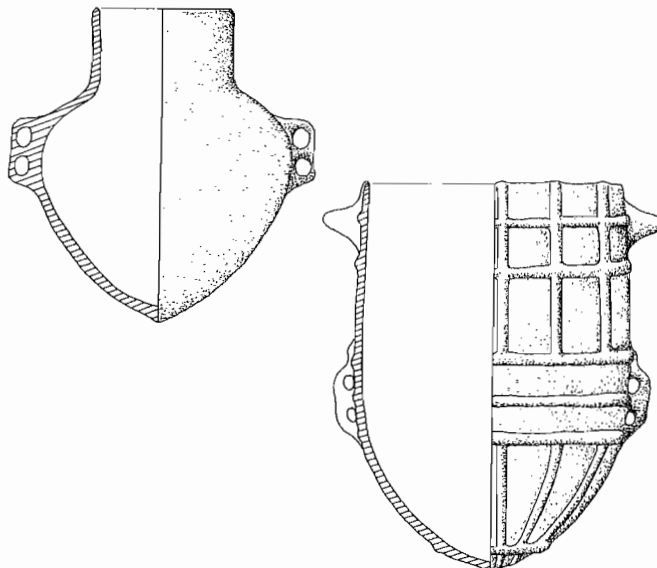

Grans recipients d'emmagatzematge.



LA CERÀMICA. ELS PRIMERS TERRISSERS

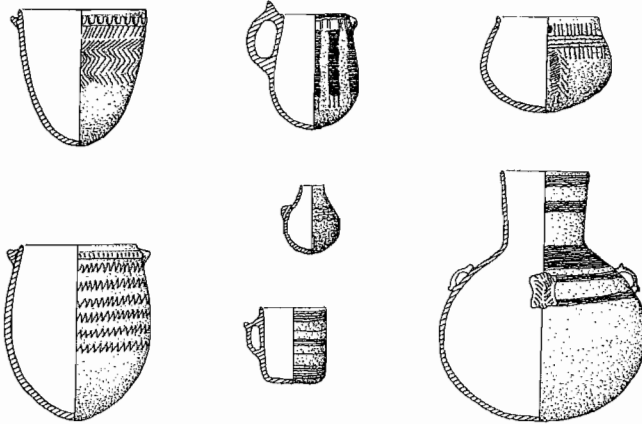

Vasos procedents de la Cova de l'Or, a Beniarrés.

La utilització de la ceràmica es generalitza en el Pròxim Orient al llarg del VI mil·lenni, a partir del descobriment de les qualitats plàstiques de l'argila, que en permet el modelatge en diferents formes, i de la transformació que en estes es produïx en ser exposades al sol o al foc.

Els inicis de la terrisseria a les nostres terres es documenten al començament del V mil·lenni a.C. Ací apareixen amb una tècnica ben desenvolupada, tal como revela l'excel·lent realització dels primers recipients de ceràmica de la Cova de l'Or, a Beniarrés, i de la Cova de la Sarsa, a Bocalrent, i en la diversitat de tipus existents: tassons, gobelets, olles, cànTERS, recipients de magatzem, botelletes, cullerots, vasos geminats i tonellets.

Tècniques de decoració utilitzades durant el Neolític

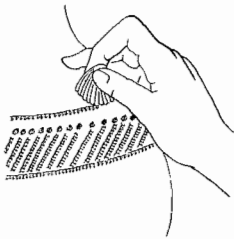

Impressions cardials obtingudes amb el cantell d'una petxina de *Cardium edule*.

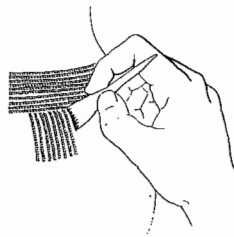

Impressions d'instrument, gradines o pintes.

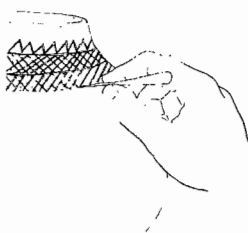

Incisions i estries fetes amb punxons.

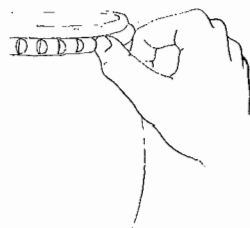

Decoració en relleu.

Procés de fabricació de la ceràmica



Modelatge directe de l'argila.

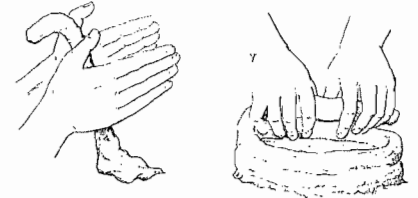

Muntatge per tires de fang.



Acabat i decoració.



Cocció en forns a l'aire lliure.

El procés de fabricació de la ceràmica comprén diverses fases, la primera és el modelatge de l'argila, que pot fer-se treballant directament la pasta de fang fins a donar-li la forma desitjada, o bé fabricant diferents tires o rotllos d'argila que van superposant-se. Una vegada obtinguda la forma del vas se'n regularitzen les superfícies amb els dits o amb espàtules d'os i fusta, i s'allisen, fregant-les amb pedres o amb pells per a donar-los el poliment final.

La decoració dels vasos ceràmics s'efectua abans de coure'ls i utilitzen diferents tècniques: impressions, incisions o decoracions en relleu.

Finalment, la cocció de la ceràmica es fa en forns a l'aire lliure, en fosses excavades en el sòl, on es col·loquen els vasos recoberts de llenya que crema durant algunes hores sense arribar a temperatures massa elevades.

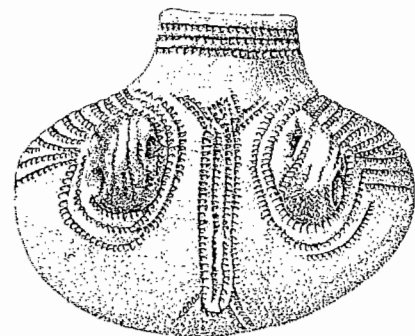

Entre la producció ceràmica del Neolític Antic destaquen de forma singular els vasos amb decoració impresa cardial i d'instrument que representen motius —geomètrics, simbòlics i figurats— vinculats amb l'art macroesquemàtic i llevantí.

UTILLATGE DOMÈSTIC I ARTESANAL. ELEMENTS D'ADORNAMENT



La ceràmica sol aparéixer com la gran innovació tecnològica del Neolític, però no ha d'oblidar-se la importància que significa l'avanç en el poliment de la pedra o l'evolució de tècniques tradicionals com la talla del sílex i el treball de l'os.

Amb el poliment de roques com la diorita, el basalt i el pòfir s'obtenen nous instruments com les destrals i les aixes, eines utilitzades generalment per a la tala d'arbres i el desbast de troncs, activitats relacionades amb la rompuda de noves terres per al cultiu. De pedra polida són també el punxons i els cisells per al treball de la fusta i alguns objectes d'adornament, com penjolls, grans de collar i braçalets.

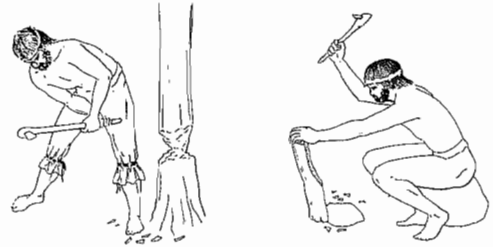
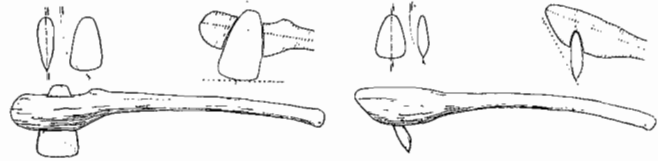

Reconstrucció de mànecs de destrals i aixes, i forma d'utilitzar-los en el treball de la fusta.

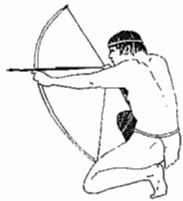
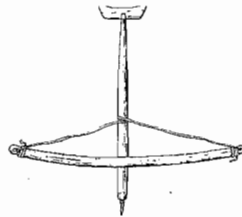
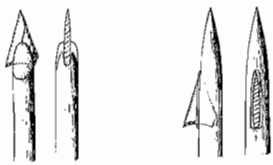

Utilització de micròlits geomètrics com a armadura de fletxes.

Utilització d'un trepant de sílex.

Les noves activitats productives, domèstiques i artesanals marquen l'evolució de la indústria de pedra tallada, orientada ara a la producció de fulles i fulletes de sílex. Els micròlits de forma geomètrica s'utilitzen com a armadures de fletxes i atzagaies per a la caça; els trepants i perforadors s'empraven en el treball de la fusta i de l'os; els ganivets, utilitzats per a diversos usos, i, finalment, els elements de falç, potser les peces més significatives de la indústria neolítica, que s'inserixen en mànecs de fusta per a usar-los en la collita dels cereals, tasca que ha deixat en les seues vores actives una lluisor intensa anomenada *llustre de cereals*.

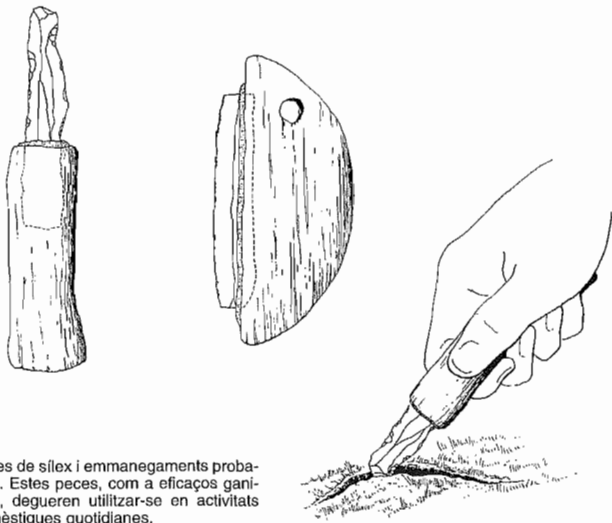

Fulles de sílex i emmanegaments probables. Estes peces, com a eficaços ganivets, degueren utilitzar-se en activitats domèstiques quotidianes.



Diversos utensilis d'os: cullera, canó, agulla, espàtula, gradina i anell. Cova de l'Or, a Beniarriés.

Diferents tècniques com la talla i el retoc, el serrat, el ranuratge, l'abradió o el poliment, s'utilitzen en l'elaboració de nous utensilis d'os com les culleres, de factura molt cuidada, i els canons possiblement utilitzats per a absorbir líquids; com també en altres ja coneguts des del Paleolític, els punxons o les agulles de cosir.

L'utilitatge ossi està, a més, compost per allisadors, cisells i espàtules relacionats amb el treball de la pell; les gradines, peces amb un extrem dentat per a la decoració de la ceràmica; les paletes, sovint impregnades d'ocre, i els elements d'adornament com anells, penjolls, grans de collar i passadors.

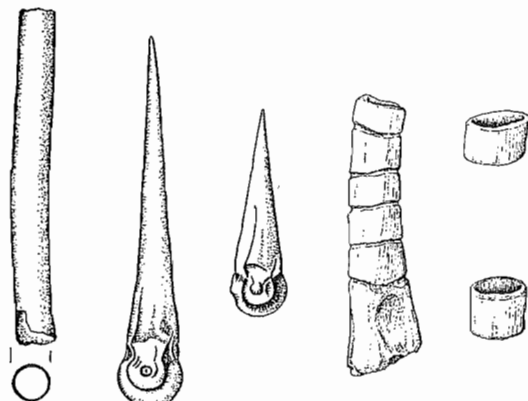



ART I RELIGIÓ

Les manifestacions artístiques de les comunitats camperoles reflecteixen una nova mentalitat religiosa que s'allunya del sistema de creences propi de les societats caçadores recol·lectores del Paleolític.

La decoració dels vasos ceràmics i de les pintures rupestres mostren figures antropomorfes amb els braços alçats, motius simbòlics com els sols, escenes de caça, animals en repòs, lluites entre grups d'arquers i altres motius diversos.

Totes estes manifestacions artístiques es classifiquen segons els temes i les formes en tres grans apartats que, en part, responen a diferències cronològiques i també a la diversitat cultural dels grups humans que conviuen en les nostres terres al llarg del Neolític.

L'art macroesquemàtic ofereix motius de grandària considerable, de tints planes i de color roig fosc. Els temes més freqüents són les figures humanes, que les podem associar amb les divinitats que adoraven els primers camperols, els serpentiformes verticals acabats en forma de mà i altres motius que semblen referir-se a parts de la figura humana.



Els motius de l'art macroesquemàtic ocupen pràcticament la totalitat dels xicotets abrics on se situen. Abris V del Pla de Petracos a Castell de Castells. Antropomorfs.

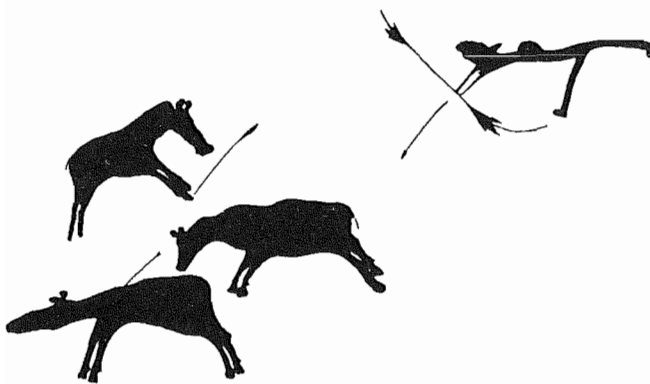

Els motius de l'art llewantí apareixen de vegades superposats als del macroesquemàtic. Les composicions són de gran realisme i transmeten sovint la sensació de moviment. Caça d'èquids del Racó de Nando a Benassal.

L'art llewantí és considerat com la manifestació més viva de totes les que ens llegaren els pobles prehistòrics europeus. Mitjançant l'anàlisi de les figures i les escenes podem conèixer els detalls de la vida quotidiana dels seus autors. La cacera d'animals salvatges, la recol·lecció de la mel, la guerra, la dansa i altres motius de possible significat religiós queden reflectits en les composicions.

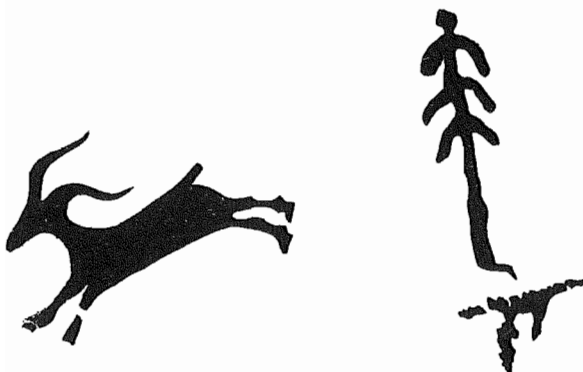

Les representacions d'animals salvatges són les més nombroses en els abrics de l'art llewantí. La major abundància correspon a les cabres pintades tant en actitud de córrer com de descansar. Cova del Polvorí a la Pobla de Benifassà.

Les pintures esquemàtiques es localitzen en abrics d'escassa profunditat i parets rocoses protegides per xicotetes cornises. Es diferencien de les pintures llewantines per la imprecisió del traç; la figura humana es reduïx a una barra vertical amb altres de perpendiculars per a figurar cames i braços. Figura humana de El Cinto de la Venta, a Dosaigües.



El vestit, el pentinat i els adornaments, les armes o els recipients representats en l'art llewantí ofereixen indicis molt valuosos sobre la cronologia quan es comparen amb la cultura material dels jaciments prehistòrics. Arquero de les Coves de la Saltadora, a les Coves de Vinromà.

Amb l'art esquemàtic les figures humanes i les d'animals es reduïxen a línies bàsiques. Abunden també els motius simbòlicoreligiosos amb un grau d'abstracció elevat com els estel·liformes o els ídols oculats.

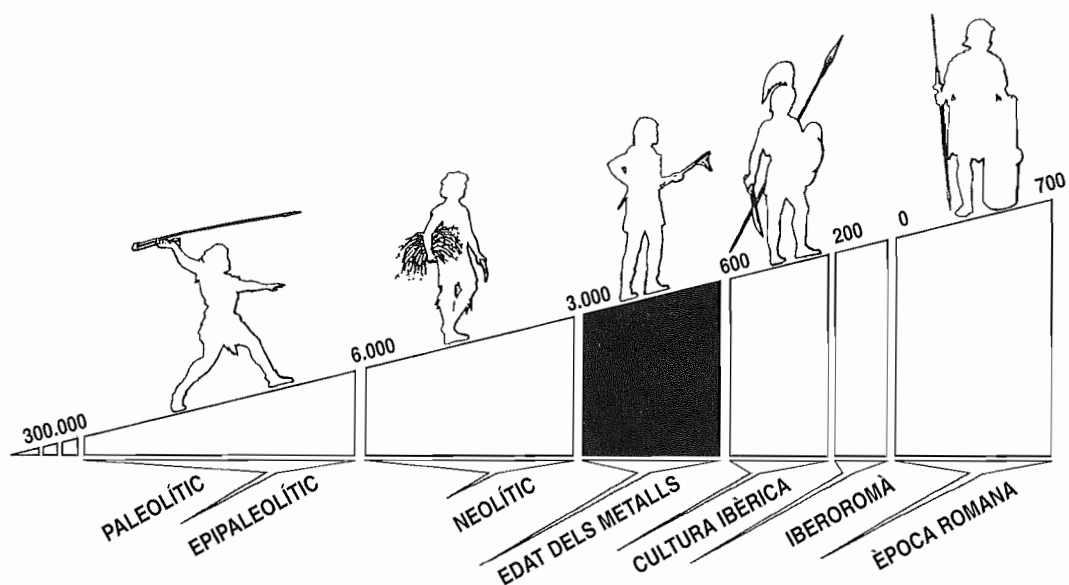

EDAT DELS METALLS

IV

- IV-15. LA METAL·LÚRGIA A LES TERRES VALENCIANES
- IV-16. L'UTILITATGE METÀL·LIC: UN GRAN AVANÇ
- IV-17. EL RITUAL FUNERARI
- IV-18. ELS PRIMERS POBLATS, DE L'ENEOLÍTIC A L'EDAT DEL BRONZE
- IV-19. L'EXPLOTACIÓ DEL TERRITORI I L'ALIMENTACIÓ

LA METAL·LÚRGIA A LES TERRES VALENCIANES



Distribució de les troballes metal·líquides dels principals jaciments valencians.

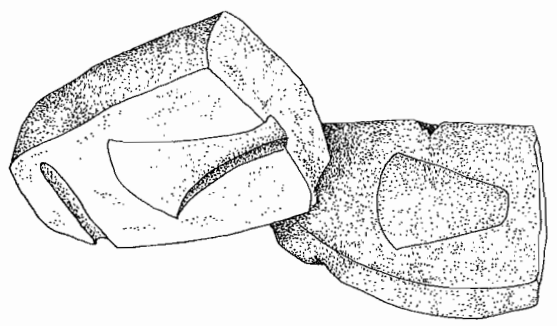

Motlle bivalve per a la fabricació de desfilats metal·líquides. Mola Alta de Serelles, Alcoi.

Testimonis de l'activitat metal·lúrgica a les nostres terres són les troballes d'escòria de fosa en jaciments com l'Ereta del Pedregal, a Navarres; les Moros, a Crevillent; i Castillarejo de los Moros, a Andilla; gresols a Peña la Dueña, a Teresa; motles de fosa a la Mola Alta de Serelles, a Alcoi; i una gran varietat de tipus metal·líquids com ara punyals amb rebions per a emmanegar, puntes de fletxa, desfilats, cisells, serres i punxons als quals caldria afegir les albardes i els objectes d'adorn dels poblat arcaics de la província d'Alacant.

La presència de forns i àrees de fosa en poblat com la Loma de Betxi, a Paterna, La Horna, a Asp, i la Penya Negra, a Crevillent, testimonien la puixança de la metal·lúrgia a partir de l'Edat del Bronze.

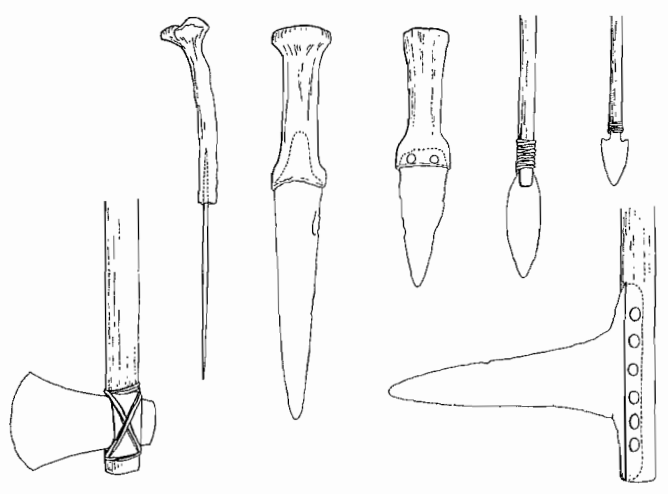

Diversos objectes metal·líquids: albarda, punta de fletxa, punta de Palmeia, punyal amb rebions, punyal de llengüeta, punxo i desfilat.

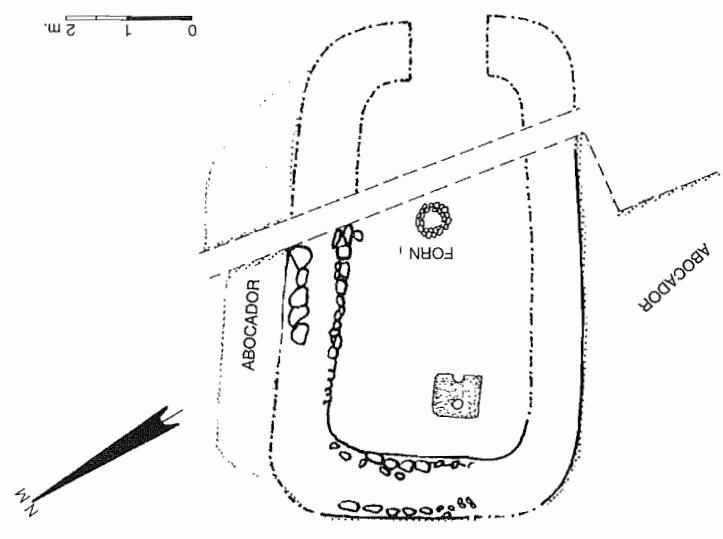

Forn de fosa. Penya Negra, Crevillent.

L'aparició de la metal·lúrgia és el resultat d'un lent procés desenvolupat durant diversos mil·lennis i de manera independent en diverses parts del món, els orígens de la qual es remunten, en el Pròxim Orient, al quart mil·lenni a.C. A la península Ibèrica, la primera metal·lúrgia se situa en el 2.500 a.C. associada a la primera fase de la cultura de Los Millares en l'àrea del sud-est.

Els primers objectes metal·líquids en terres valencianes queden documentats en un moment avançat de l'Encoïtic, cap al 2.200 a.C., a causa dels contactes comercials amb nuclis metal·lúrgics pròxims. Des d'aleshores, amb la cultura del vas campaniforme, veiem que es generalitza l'ús del metall. Acompanyant estos vasos en forma de campana invertida i rics en decoració, trobem punyals de coure de fulla triangular plana i amb una llengüeta per a l'emmanegament, punxons de secció quadrada, puntes de fletxa de forma oval i llarga espiга, anomenades també de Palmeia, i alguns adorns menuts en anelles o espirals de coure o plata.

L'UTIL·LATGE METÀL·LIC: UN GRAN AVANÇ

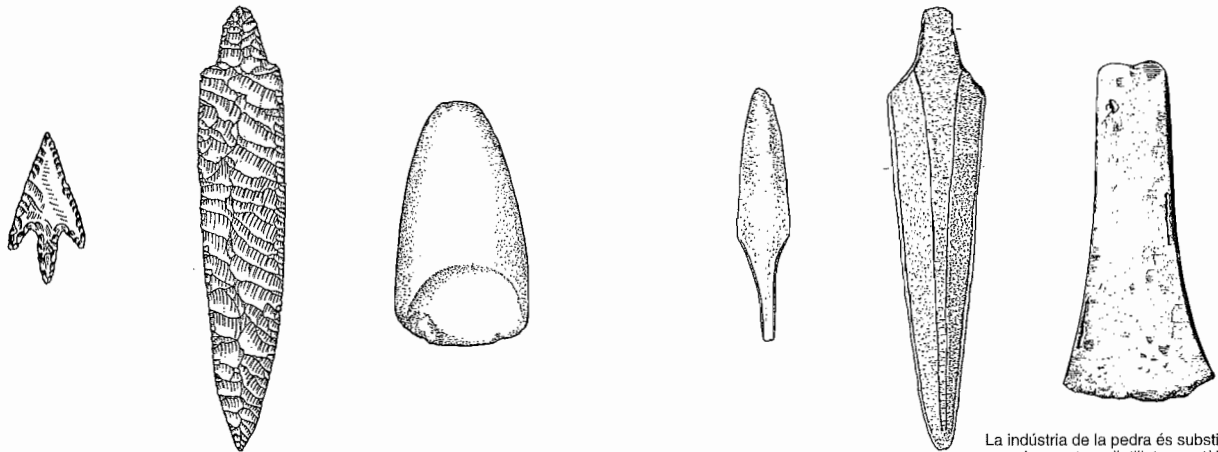

La indústria de la pedra és substituïda progressivament per l'util·latge metàl·lic.

La utilització de coure per a la fabricació d'instrumental metàl·lic va provocar l'extinció quasi total de la talla de sílex, que havia assolit un grau alt de perfecció en etapes precedents, i féu sorgir un nou artesanat al voltant d'esta activitat.

En un primer moment, el coure es treballava en fred per mitjà de la tècnica del martelleig, i posteriorment van descobrir que este es podia extraure de certs minerals aplicant un procés de fosa. L'ús del metall extret d'esta manera presenta l'avantatge, enfront de l'util·latge de pedra, de la mal·leabilitat, que permet transformar-lo en objectes molt diversos i, a més, reciclables.

Posteriorment, apareixen diversos aliatges com el bronze, aliatge de coure i estany que fon a menor temperatura i és més resistent. L'escassetat d'estany convertix el bronze en un metall preuat que s'empra de manera preferent en objectes d'adorn i armament, per la qual cosa el seu ús beneficiarà només determinats segments de la societat.



El treball dels metalls, o metal·lúrgia, requereix un correcte domini del foc a temperatures al voltant dels 1000° C. Comprén tres fases:

- L'obtenció del mineral, és a dir, la seua extracció de les mines mitjançant pics i macetes d'os i pedra.
- La transformació del mineral en metall utilitzant forns que permeten recuperar els lingots obtinguts (a).
- La fabricació d'objectes metàl·lics per mitjà de forns on es fonen els lingots depositats en gresols (b); el metall fos s'aboca en motles de pedra, terrissa o bronze, i (c) una volta s'ha refredat, s'extrau la peça del motle.

El poblats valencians veuran matisada la importància de la metal·lúrgia per causa de l'escassetat de minerals que hi ha a les nostres terres, si bé els metalls seran promptament incorporats a partir de l'àrea meridional argàrica i del focus que formaven els poblats de la comarca de l'Alcoià. El reaprofitament dels objectes deteriorats mitjançant una nova fosa, és una característica d'esta activitat metal·lúrgica.

EL RITUAL FUNERARI

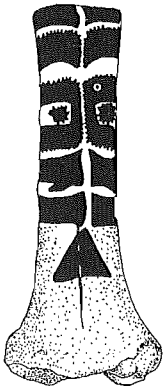

Aixovar eneolític: ídols oculats i ídols plans, agulles, penjolls acanalats i botons d'os, anells de coure i grans de collar.

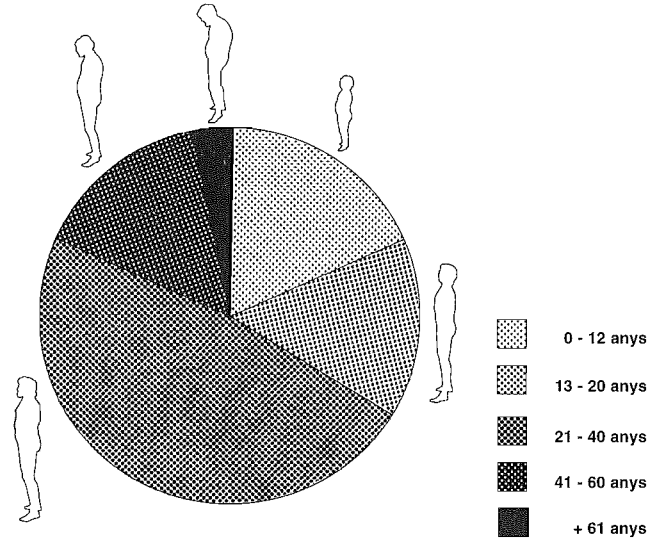

L'estudi antropològic permet conèixer les característiques físiques de la població eneolítica i mostra que hi hagué una elevada mortalitat entre els vint i els quaranta anys, com també, una alta mortalitat infantil i una escassa quantitat d'individus d'edat avançada.

Amb l'Edat dels Metalls trobem les primeres grans necròpolis, reflex, sens dubte, d'un hàbitat estable i situat en la rodalia. Les comunitats eneolítiques valencianes utilitzen les coves naturals com a necròpolis, sense que es construïsquen ací els monuments megalítics que caracteritzen estos moments en altres parts de la península. En algunes coves, la quantitat d'enterrats és molt elevada, com en les Llometes, a Alcoi, on es van trobar prop de cinquanta individus, o en la Cova de la Pastora, també a Alcoi, on esta quantitat arriba fins a setanta-cinc.

El ritual funerari mostra la creença en una vida d'ultratomba en atribuir a l'inhumat les mateixes necessitats que va tindre en vida, com es deduïx d'aixovars i ofrenes que inclouen vasos ceràmics, estris de pedra polida i de sílex, adorns personals i objectes de caràcter religiós com els ídols.

A l'Edat del Bronze correspon la generalització de l'enterrament individual, bé fora en covatxols o en cavitats a la vora dels poblats, com en la Muntanyeta de Cabrera, a Torrent; o bé en el seu interior, com en Peña la Dueña, a Teresa, o en la Muntanya Assolada, a Alzira.

La cultura argàrica, a les zones meridionals valencianes, mostra l'enterrament individual o doble en el subsòl de les mateixes cases del poblat, com veiem en San Antón, a Oriola; en Laderas del Castillo, a Callosa de Segura, i en Cabezo Redondo, a Villena.

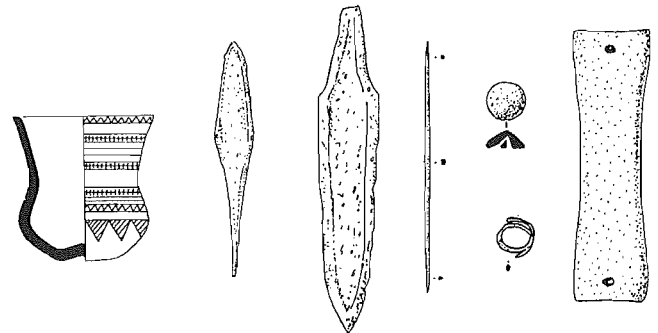

Aixovar d'enterrament compost per ceràmica campaniforme i els elements que s'hi associen: puntes de Palmela, punyals de llengüeta i punxons de coure; botons d'os amb perforació en «v»; braçals d'arquer de pedra; puntes de fletxa i fulles de sílex; elements d'adorn com grans de collar, petxines perforades i anells metàl·lics.

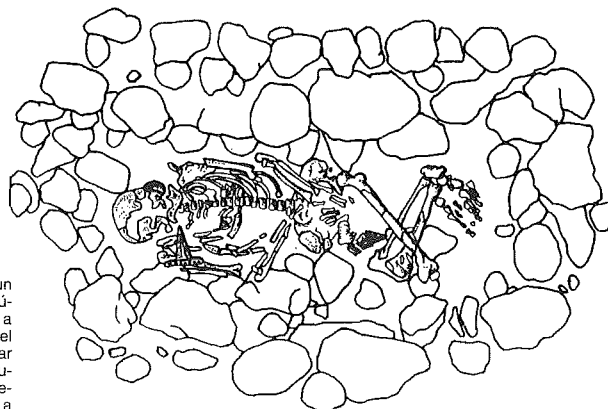

El Tabaià (Asp). Enterrament en cista d'un individu adult col·locat en posició de decúbit supí amb les cames plegades cap a l'esquerra i els braços doblegats sobre el ventre. L'aixovar característic de l'Argar està compost per armes: alabardes i punyals de coure; adorns de metall; diademes i espirals de plata i or; ceràmica per a ofrenes i altres d'adorns.

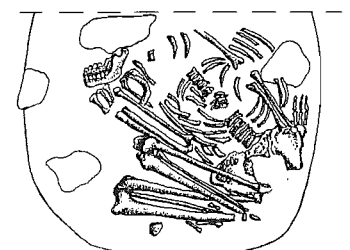

La Muntanya Assolada (Alzira). Enterrament a l'interior del poblat en una fossa menuda i sense aixovar.

ELS PRIMERS POBLATS, DE L'ENEOLÍTIC A L'EDAT DEL BRONZE



Amb el desenvolupament de l'agricultura i la ramaderia es generalitza la vida sedentària. Les comunitats camperoles alçaran els seus poblats a la vora de les terres de cultiu, mentre que l'ocupació de les coves perdrà importància, reduïda a una freqüentació ocasional, com a refugi de pastors i de ramats, i, sobretot, com a lloc d'enterraments des dels moments finals del Neolític.

Coneixem molt poc dels poblats més antics, com ara Casa de Lara, a Villena, per les dificultats que representa la seua localització en les terres baixes, que tradicionalment són objecte de profundes transformacions. Des del final del Neolític, les cabanes es construeixen amb fang i brancatge; la fragilitat d'estes construccions fa que no hi queden més que clots excavats en el sòl, o alguns forats per la rodalia, com ara sitges, destinades a emmagatzemar el fruit de les collites, com passa a les Jovades, Cocentaina. I serà també a partir d'estos moments, en l'inici del tercer mil·lenni abans de Crist, quan apareixeran les primeres construccions amb sòcol de pedra i planta rectangular que veiem al poblat de l'Ereta del Pedregal, a Navarrés.

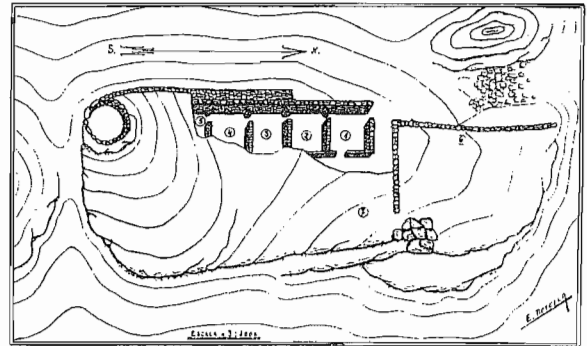

Mola Alta de Serelles, Alcoi. Excavacions fetes l'any 1927.



Diverses construccions d'habitació i abancament en poblats de l'Edat del Bronze. Muntanya Assolada (Alzira).

En la segona meitat del tercer mil·lenni abans de Crist, es generalitzen les construccions de pedra i els poblats oferixen recintes emmurallats, tant en els que hi ha a terres baixes, cas de l'Ereta del Pedregal, com en els de llocs elevats, cas del Puntal sobre la Rambla Castellarda, a Llíria, i de les Moreres, a Crevillent.

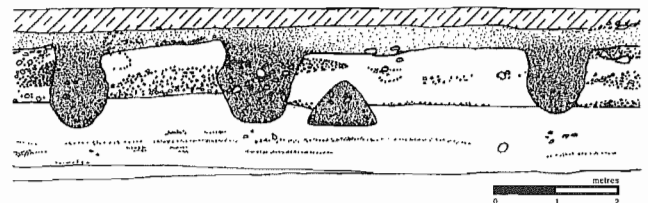

Fosses i sitges excavades en el sòl de les Jovades (Cocentaina). Poblat eneolític del III mil·lenni a.C.

Esta situació en llocs elevats serà general en els poblats de l'Edat del Bronze del segon mil·lenni. Abancaments, muralles gruixudes, adequació a la topografia de les muntanyes, permeten parlar d'un urbanisme primerenc que, generalment, distribuïx els departaments als dos costats del carrer. Els murs de pedra i fang són enlluïts amb cura i suporten les bigues sobre les quals les branques i el fang en formen el sostre. En l'interior d'estes habitacions hi ha forns, llars, telers, suports i bancs d'obra.

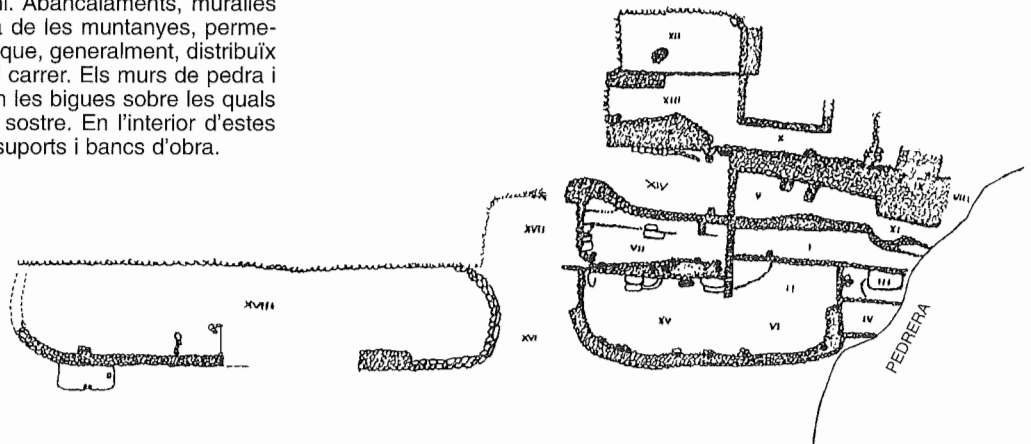

Els poblats argàrics com el Cabezo Redondo (Villena) i el Tabaià (Asp) són més grans i tenen una urbanística més complexa. Cabezo Redondo.



L'EXPLOTACIÓ DEL TERRITORI I L'ALIMENTACIÓ



Reconstrucció d'un habitatge on s'il·lustren diverses àrees d'activitat: emmagatzematge, mòlta de cereals i forn domèstic.

L'agricultura i la ramaderia determinen la faena diària i el ritme anual de l'activitat en els poblats de l'Edat del Bronze que ara es troben dispersos i en gran quantitat per tota la nostra geografia. Tot indica que és una època de notable creixement demogràfic en què es rompen i es posen en conreu territoris nous i extensos.

El cultiu exclusiu dels cereals, blat i ordi es diversifica amb la introducció de llegums. La falç amb mànec de fusta i dents de sílex, el molí de mà, la destal i l'aixa de pedra polida parlen de les faenes de rompiment, preparació i treball dels camps, collita de cultius, emmagatzematge i preparació dels aliments per al consum. És probable que durant l'Edat del Bronze s'utilitzara la primitiva arada de rella vertical tirada per bous. També hi ha constància de l'aprofitament dels fruits silvestres, com ara les olives o les bellotes, les restes carbonitzades de les quals es coneixen en molts casos.

Els principals animals domèstics eren les cabres i les ovelles, i també porcs, gossos i vaques. Segons el cas, se n'aprofita la carn, la llet, la pell i, potser, la força del bou per a càrrega i tir. La caça del cérvol ocupa un lloc destacat en molts poblats, no solament com a activitat que contribueix al subministrament de carn, pells o banyes, sinó també com a protecció necessària dels camps cultivats enfront dels herbívors salvatges.

Les grans estructures d'habitació excavades en els últims anys il·lustren moltes d'estes activitats quotidianes i suggerixen que tingueren la seua distribució en l'interior del poblat i de les cases. Zones de magatzem amb grans gerres per a contindre el cereal, espais dedicats a la seua mòlta amb les peces de molí ben falcades en el sòl o sobre plints de fang, llars i forns on hi ha troballes d'olles o cassoles que s'empraven per a la preparació de les menjades, o grans peces de fang utilitzades com a pesos de teler, en són exemple.

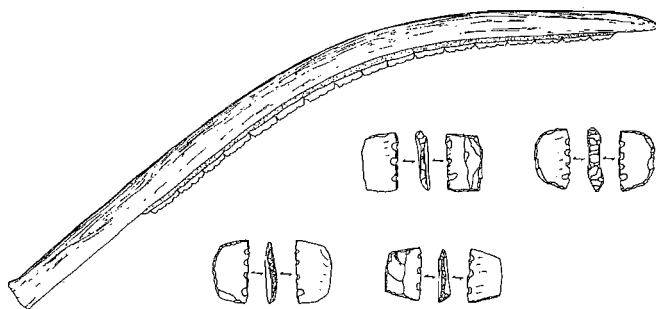

Cereals i dents de falç de sílex es troben en nombrosos poblats valencians. Falç del Mas de Menente (Alcoi).

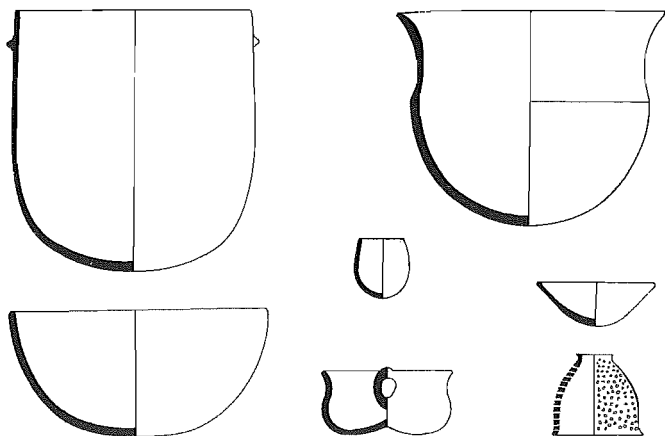

L'aixovar domèstic en els poblats de l'Edat del Bronze es compon fonamentalment de recipients ceràmics: gerres, olles, cassoles, tassons, formatgeres i vasos geminats.

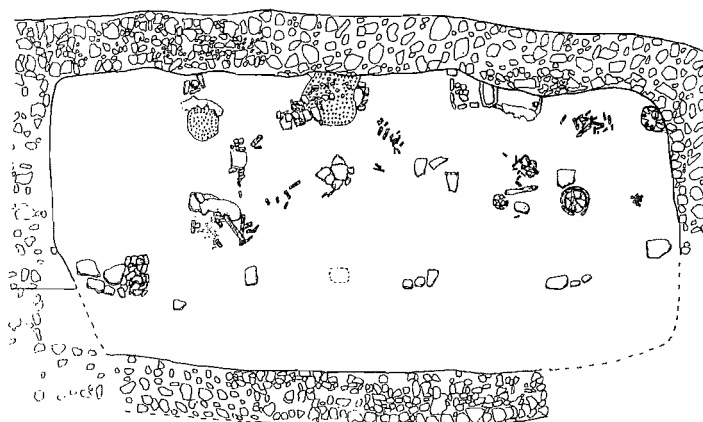

Lloma de Betxí (Paterna).

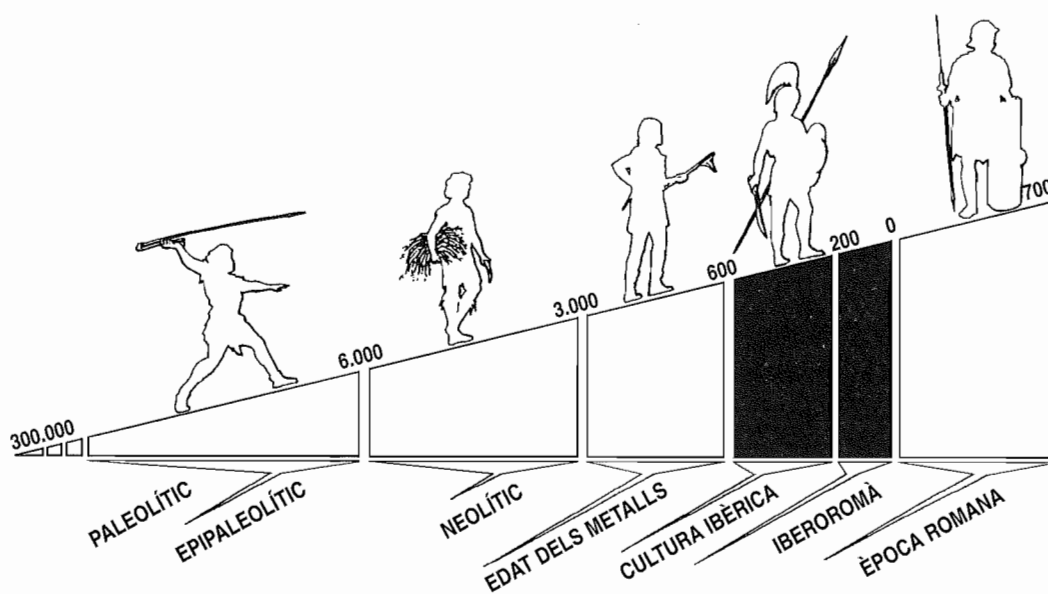

CULTURA IBÈRICA

V

- V-20. RELACIONS AMB EL MÓN MEDITERRANI
- V-21. UNA SOCIETAT JERARQUITZADA
- V-22. CIUTATS, LLOGARETS I FORTINS
- V-23. LA VIDA DOMÈSTICA
- V-24. TREBALLS DEL CAMP I OFICIS
- V-25. EL MÓN RELIGIÓS
- V-26. LA PRIMERA ESCRITURA I LA NUMISMÀTICA



RELACIONS AMB EL MÓN MEDITERRANI

La península Ibèrica sempre ha atret els comerciants i colons del Mediterrani occidental que buscaven metalls, i en menor part, productes agrícoles i altres primeres matèries. La instal·lació, a partir del segle VIII a.C., de les factories fenícies de Cadis, Màlaga o Almuñécar a la costa andalusa i, pels voltants del 600 a.C., de les colònies gregues d'Empúries i Roses en la costa catalana, van ser un factor determinant en el procés d'aculturació del substrat indígena peninsular que, a poc a poc, va assimilant les influències i aportacions externes fins a donar lloc, en el segle VI a.C., a la denominada Cultura Ibèrica.

A estos pobles mediterranis es deu el coneixement del torn de terrisser, l'escriptura, el treball del ferro, un urbanisme complex i la utilització de l'atovó, el cultiu de la vinya i de l'olivera, noves creences religioses, com també el gust per l'escultura i altres manifestacions artístiques.

En terres valencianes els primers contactes comercials, àmfores i gerres d'origen fenici, es documenten des de dates molt primerenques, al final dels segles VIII i VII a.C., en els jaciments de Los Saladares d'Oriola, la Peña Negra de Crevillent, Los Villares a Caudete de las Fuentes o Vinarragel a Borriana.

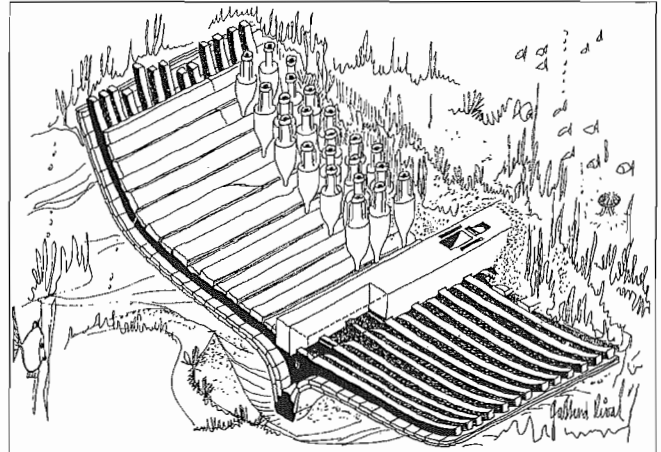

Carregament d'àmfores d'una nau mercant romana.

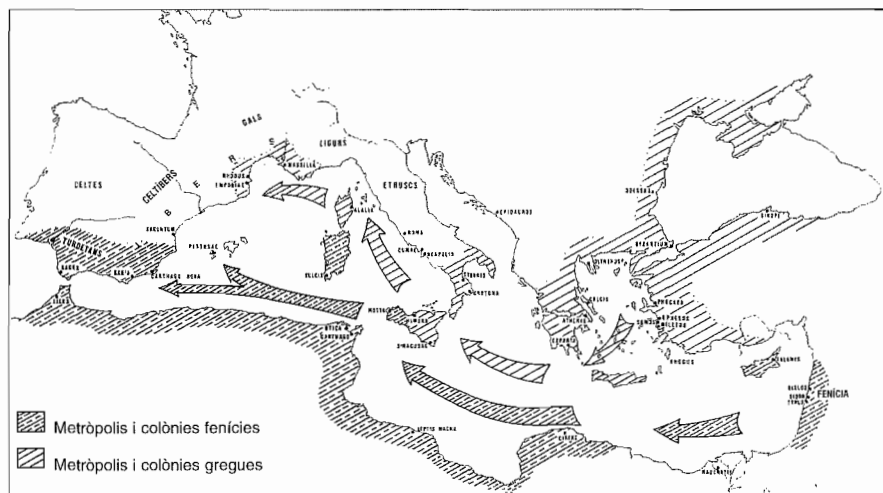

Mapa del Mediterrani durant els segles VIII al VI a.C.

La presència en el nostre litoral durant tota l'etapa ibèrica d'àmfores fenícies, gregues, etrusques, púniques i itàliques revela la importància del comerç de productes envasats, com el vi i l'oli, amb tot el món mediterrani. Els ibers practicaven un comerç d'intercanvi de les seues primeres matèries, especialment metalls, productes manufacturats, com teixits, armament i salades, en canvi de productes exòtics com les vaixelles de luxe àtiques i hel·lenístiques; objectes d'adornament i d'higiene personals, com els collars púnics de pasta vítria, perfums i olis envasats en ungüentaris.

Després de la conquesta romana, l'any 218 a.C., fins al canvi d'era, l'àrea ibèrica queda sota la influència romana, i reflectix els nous gustos itàlics, com és la vaixel·la de taula denominada *campaniana*, com també en els costums, l'epigrafia llatina, l'urbanisme i les institucions.

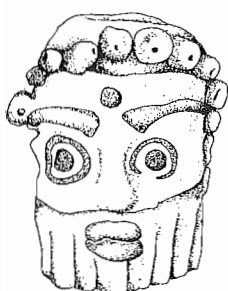

Cap de pasta vítria púnica, Segle III a.C. Covalta, a Albaida.



Crater de la Punta d'Orleyl, la Vall d'Uixó.

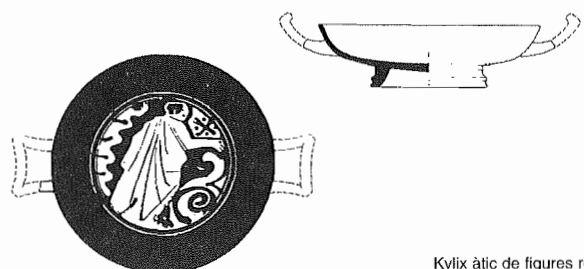

Kylix àtic de figures roges.



UNA SOCIETAT JERARQUITZADA

Els autors clàssics descriuen els ibers com els pobles que habiten la costa mediterrània peninsular, des d'Andalusia fins al sud de França, durant els segles VI a i I a.C. La seua forma de govern és la monarquia, en la qual el rei, o *regulus*, voltat del seu seguici de consellers, guerrers i sacerdots, reina sobre uns territoris reduïts o estats locals. El nom d'algun d'estos personatges, com també l'àrea que governaven, ha arribat fins a nosaltres: Culxas, rei de Carmona (Sevilla), arribà a dominar més de vint-i-quatre ciutats; en l'Edetània el rei Edecó, cap a l'any 220 a.C., governà des de la ciutat d'Edeta/Llíria un territori ampli defensat per fortins sense que se sàpia el nom de cap dels llogarets o dels pobles sotmesos a la seua autoritat.

També es coneixen, a través de les fonts clàssiques, alguns aspectes de la vida dels ibers. Se'ls cita com a mercenaris en els exèrcits estrangers, se n'elogien els dots bèl·lics i la tàctica de lluita, armats amb escuts, amb falcates i amb javelines i practicant sovint el pillatge.

La figura del guerrer és la més representada en la pintura i l'estatuària, i la possessió d'un cavall esdevé símbol de prestigi, com ho demostra la presència de frens i guarniments d'este animal formant part de l'aixovar funerari del guerrer difunt.



Genet de bronze armat amb falcata, *caetra* i casc de gran plomall. Bastida de les Alcusses de Moixent. Segle IV a.C.



Dibuix sobre vas ceràmic. L'Alcúdia d'Elx.



Detall de guerrer amb armadura metàl·lica equipat amb *sollerreum* i escut allargat o *scutum*. Tossal de Sant Miquel de Lliria. Segles III-II a.C.

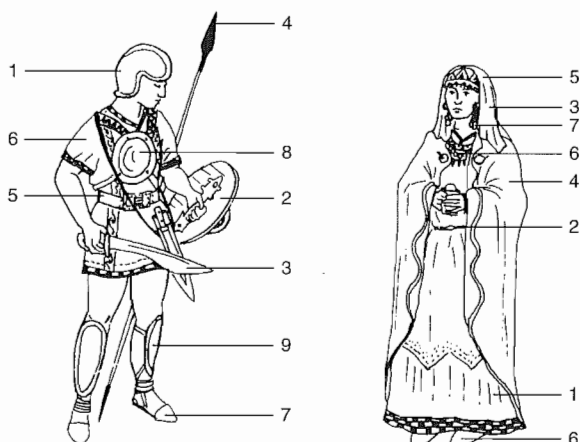

Indumentària de guerrer: 1. Casc de bronze. 2. Caetra. 3. Falcata. 4. Llança. 5. Cinyell de cuir i fermall de bronze. 6. Túnica curta. 7. Sandàlies. 8. Rodella pectoral subjectada amb corretges. 9. Gamberes.

Indumentària de gran dama: 1. Sinagües. 2. Túnica cenyida a la cintura. 3. Vel llarg que cobrix el cap. 4. Mantell subjecte amb fibules. 5. Còfia i diadema. 6. Collars i torques. 7. Arracades i infules laterals. 8. Babutxes.

Pel que fa a les dones, no exercien poder polític o militar, encara que nombroses escultures, com les dames d'Elx i de Guardamar, n'assenyalen la importància social en el camp religiós i en la transmissió del llinatge i el poder. Així, les riques tombes femenines guarden aixovars de dames d'estatus social alt pertanyents, sens dubte, a famílies acabalades de propietaris o comerciants.

En les grans poblacions es concentraven, a més de les classes dominants i notables, els comerciants, els artesans i els mercaders, mentre que la població rural es componia bàsicament de camperols i pastors. No faltaven, entre las classes inferiors, els presoners de guerra, els esclaus i els serfs.

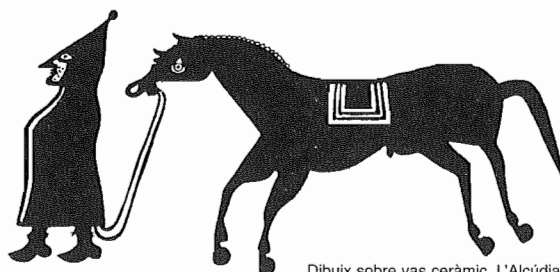

Dibuix sobre vas ceràmic. L'Alcúdia d'Elx.



CIUTATS, LLOGARETS I FORTINS

Amb la cultura ibèrica canvia la configuració de l'hàbitat de les etapes precedents i l'estructuració del poblament. Per primera vegada en les nostres terres es pot parlar de verdaderes ciutats que controlen políticament i econòmicament un territori on s'assenten altres nuclis de població dependents d'aquelles, i de caràcter preferentment agrícola, com els llogarets i els caserius. Este territori apareix defensat per fortins, disposats en punts estratègics, que n'asseguren la vigilància de les fronteres.

La majoria dels poblats, bé estiguen situats en pla o bé en alts turons, s'envolten de muralles proveïdes de torres de guaita, de bastions i de portes ben defensades. En altres casos, la muralla, més que un element defensiu és un simple llenç que tanca l'espai habitat, al qual s'adossen els habitatges.

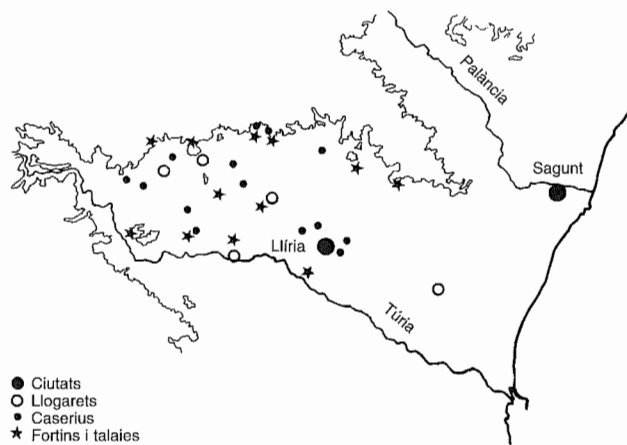

Poblament al voltant de la ciutat d'Edeta/Llíria durant els segles IV al II a.C.

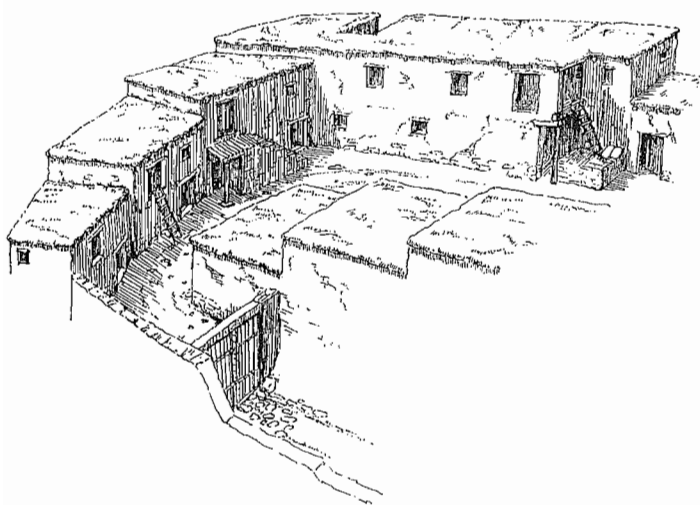

Castellet de Bernabé, Llíria.

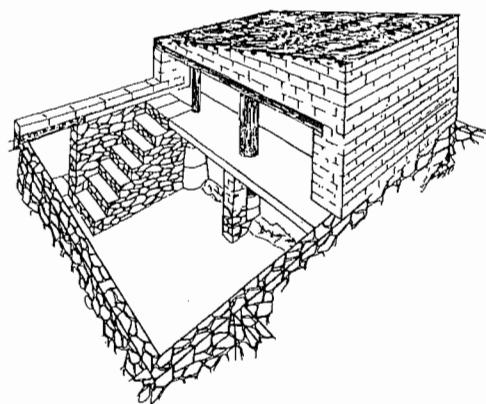

El Puig de la Nau a Benicarló.

En l'interior d'estos poblats, l'urbanisme s'organitza d'acord amb la topografia i l'extensió de l'àrea a construir. Quan l'espai és ampli i amb poca rostària s'edifiquen grans cases compartimentades que donen accés a amples carrers empedrats com a Los Villares, de Caudete de las Fuentes, El Oral, de Sant Fulgenci, o La Seña, del Villar de l'Arquebisbe. En els poblats, tipus Sant Miquel de Llíria o la Serreta d'Alcoi, situats en galters amb molta rostària, s'utilitza el sistema de terrasses, amb carrerons estrets i cases adossades, disposats al llarg de les corbes de nivell i escalonats. En els assentaments més menuts, caserius i talaies, l'espai tan reduït en condiciona el traçat; per això, la solució més freqüent és el poblament de carrer central amb habitatges de dues plantes disposats als dos costats del carrer. El medi físic imposa no solament els criteris i mòduls urbanístics, sinó els materials de construcció mateixa, com la pedra, la fusta i el fang que s'obtenen a peu d'obra.

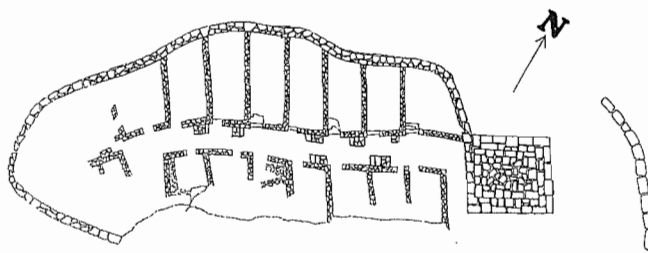

Puntal dels Llops d'Olocau.

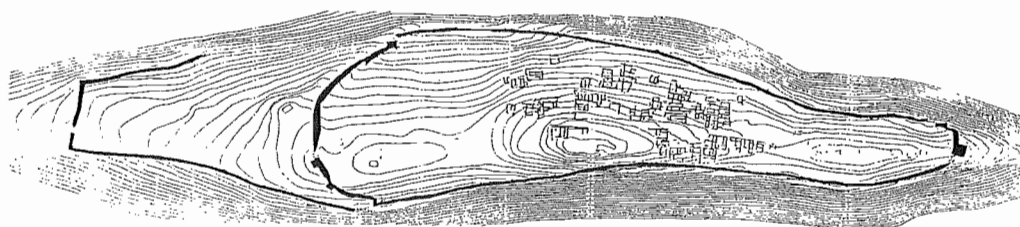

La Bastida de les Alcusses de Moixent.

LA VIDA DOMÈSTICA

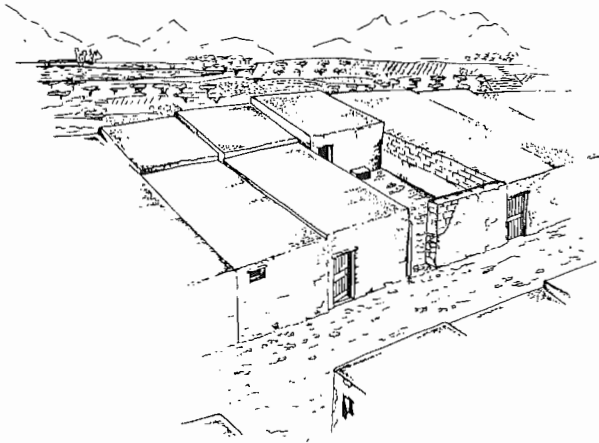

La Seña, Villar de l'Arquebisbe. Reconstrucció de l'habitatge.

Les cases ibèriques es construeixen d'atovó sobre basament de pedra, i arrebossades amb morter de terra i un acabat de calç a vegades policrom. Els sostres, de tendència plana a manera de terrassa, consistien en una grossa capa de terra sostinguda per un entrebigat de fustes i canyís. La presència d'escaleres de pedra en algunes façanes dels habitatges indica la utilització d'una primera planta o terrassa habitable. Les entrades estan proveïdes de portes de fusta amb panys per a claus de ferro, mentre que en desconeixem el sistema d'il·luminació i d'aïreja-ment, encara que sens dubte hi havia finestres i finestretes en les parets d'atovó.

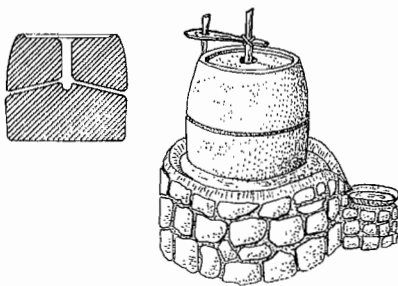

La mòlta de cereals es feia manualment amb molins rotatius compostos de dues peces circulars. La disposició d'alguns d'estos molins sobre un alt basament de pedra i envoltat d'una canal amb sobreeixidor indica que s'utilitzaven també per a premsar olives i d'esta manera obtindre oli.

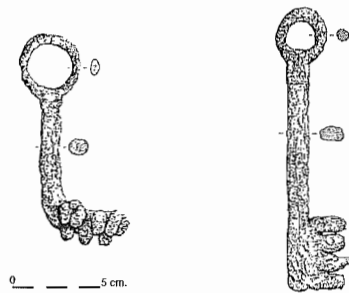

0 — 5 cm.

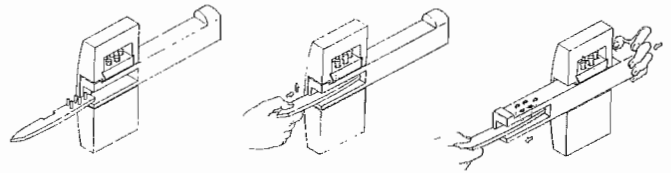

Claus ibèriques de ferro i reconstrucció d'un pany. Puntal dels Llops, d'Olocau, i Castellet de Bernabé, de Llíria i el Xarpolar de Bèlgida.

L'habitatge és l'espai familiar on es fan les múltiples activitats relacionades no solament amb treballs artesanals i de preparació d'aliments, sinó també amb altres aspectes quotidians de caràcter lúdic, religiós o social. En els grans poblats, com el de la Bastida de les Alcusses de Moixent o Los Villares de Caudete de las Fuentes, la casa, d'una sola planta, es compartimenta en diverses habitacions: la zona d'estar o espai col·lectiu és l'estança més àmplia i ocupa un lloc preferent. En este espai es disposen àrees destinades als treballs artesanals com el teixit, el filat, la cistelleria; racons on s'instal·len, a manera de rebost, les gerres i les àmfores d'ús diari; bancs adossats a les parets on es col·loca la vaixel·la, les olles i els altres efectes domèstics; finalment, la llar pot trobar-se en el centre de l'habitació o desplaçada. La resta de departaments es destinen a llocs de repòs, a magatzems o a la mòlta dels cereals.

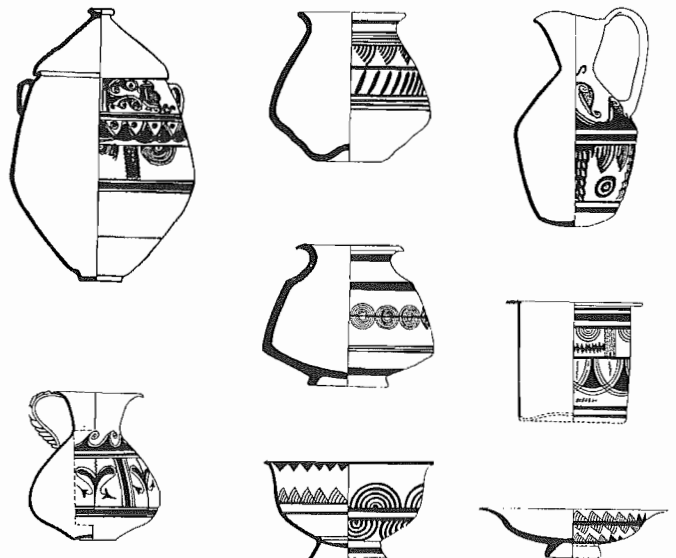

Les dones teixien sobre telers verticals de fusta; només se n'han conservat els contrape-sos d'argila que tensaven l'ordit. Dibuix d'un vas grec.

En totes les cases ibèriques hi ha un parament domèstic compost per ceràmiques de cuina, vaixel·la de taula, gerres d'emmagatzematge i una gran varietat de recipients de diversos usos.

TREBALLS DEL CAMP I OFICIS



L'agricultura i la ramaderia

L'etapa ibèrica representa un canvi radical en l'explotació de la terra. Als tradicionals cultius cerealístics de blat, ordi i sègol s'afegeixen els cultius de la vinya i l'olivera i també una incipient agricultura d'horta i arbres fruiters.

Les eines de camp fabricades en ferro, arades, podalls, cordeles, aguilades, fangues, aixos, picoles i rasclès, revelen el desenvolupament que experimentà l'agricultura en relació amb ètapes anteriors i mostren l'elevat nivell tècnic assolit, amb unes formes i llops i ocells silvestres i, en menor grau, escenes de pesca.

Un exponent clar de la importància de la caga són les escenes naturalistes pintades sobre la ceràmica de Sant Miquel de Llíria, on es representen caceres de cérvols, de porcs senglars, cabris, d'ovella i de bestiar boví i, en menor grau, de porcs.

La ramaderia és una component essencial en l'economia ibèrica per la producció de carn i l'aprofitament de pells i greixos, i era el recurs bàsic en les zones muntanyenques. L'estudi de la fauna recuperada en els poblat valencians mostra un elevat consum d'ovella i de bestiar boví i, en menor grau, de porcs.

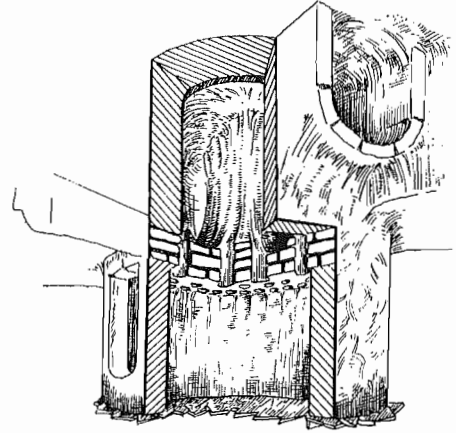

Form ibèrica d'Alcalá del Júcar, Albacete. Segle III a.C. Reconstrucció.

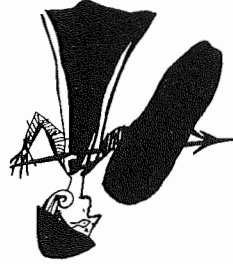

Estil narratiu de Llíria-Oliva. El Castellar d'Oliva, segle III a.C.



Estil simbòlic d'Eix-Archena. L'Alcudia d'Eix, segles II-I a.C.

La metal·lúrgia

Els ibers destaquen en el treball del metall i molt especialment en el de les armes. Pels autors clàssics se sap que assoliren un elevat desenvolupament tècnic en la reducció del ferro i s'elogia la qualitat i flexibilitat de les espases ibèriques. Les nostres terres no són riques en recursos miners, no obstant això, la presència en els poblat valencians d'escòries de bronze i de ferro procedents de forns i de fargues, la trobada de toveres, maces, matxucadores, pics i gresols, testimonien el treball de mineria, la metal·lúrgia del bronze i el forjat del ferro.

L'aparició de joies en els jaciments valencians és escassa, a excepció dels importants tresors de Xàbia i Xest o l'arracada de Penya-roja a Llíria.

La terrisseria

La ceràmica és un dels elements més característics i definidors de la cultura ibèrica. Feta en torn i cuita a altes temperatures en forns especialitzats, com el de Borriol i el del Campello, mostren una gran varietat de formes i qualitats. Abans de la cocció, els vasos es pinten amb temes decoratius geomètrics, florals i, a partir del segle III a.C., amb representacions figurades. Sobre la base dels diversos estils dels artistes, de l'àmbit geogràfic i de la cronologia, es distingixen dos estils pictòrics: el narratiu de Llíria, amb escenes de combat, processons i caceres acompanyades d'inscripcions ibèriques, i l'estil simbòlic d'Eix/Archena, amb representacions d'éssers mitològics i deesses atades.

Escenes de caça i de pesca. Tossal de Sant Miquel de Llíria.



Escenes de recol·lecció i ramaderia. Tossal de Sant Miquel de Llíria.



Armadament ibèric: falcata, puntes de llança i punyal.

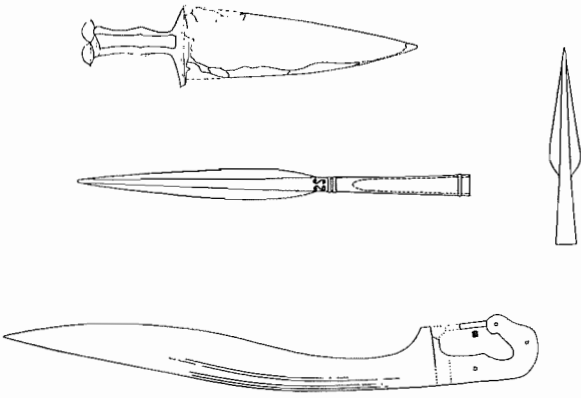

EL MÓN RELIGIÓS



Potnia Hippon. L'Alcúdia d'Elx.

La religió dels ibers és politeista, encara que a penes hi ha informació sobre les seues creences i els seus déus. S'havia format a partir d'un procés sincrètic entre una religió naturalista, d'arrels ancestrals, i les influències mitològiques i rituals dels pobles colonitzadors.

Un dels aspectes millor coneguts n'és el món funerari. Els ibers incineren els seus morts sobre una pira o *ustrinum*. Després de la crema del cos, recullen les cendres, les llaven i les depositen en un *loculus* o forat, generalment dins d'una urna. Juntament amb les restes de l'incinerat, col·loquen l'aixovar, compost per peces personals que en reflectixen el nivell social, com ara armes, ferramentes, fíbules, agulles, grans de collar i altres objectes relacionats amb el ritual funerari, recipients, exvots, amulets i ofrenes alimentàries. Celebren diverses cerimònies durant les exèquies, com ho documenten els següents i les desfilades que hi ha a les escenes pintades de la ceràmica de Sant Miquel de Lliria o el grup de ploramorts i flautistes de l'Horta Major d'Alcoi. Jocs funeraris apareixen en les escultures de l'Alcúdia d'Elx i, finalment, hi ha registrats testimoniatges de libacions i banquets a les necròpolis de Cabezo Lucero o el Molar, a Alacant. Les tombes són sempre anònimes i només després de la conquesta romana comencen a utilitzar làpides funeràries, com la de Sinarques (València) o els Vinyets i Canet lo Roig (Castelló).

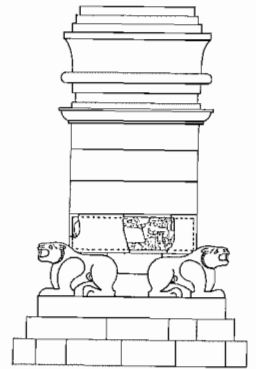
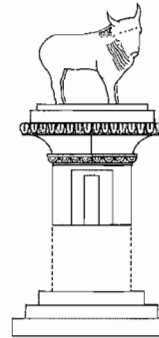
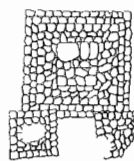
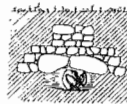
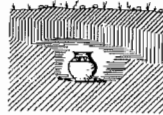

Les tombes poden ser forats simples excavats en terra on es col·loca l'urna, com al Cigarralejo de Múrcia; túmuls quadrats de pedres com els de la necròpoli de Cabezo Lucero, a Guardamar del Segura; pilars-estela com el de Montfort; o monuments turriformes com el de Pozo Moro, a Albacete, el de l'Horta Major, a Alcoi, i Pino Hermoso, a Oriola.

L'escultura també permet acostar-se a l'espiritualitat ibèrica. Animals fantàstics i mitològics, com el grifó de l'Alcúdia d'Elx, les esfinxs d'Agost i d'Elx, i les sirenes del Corral de Saus de Moixent, evocuen idees d'ultratomba; lleons i bous apareixen formant part dels monuments funeraris. Quant a les representacions humanes, hi destaquen les figures d'oferents, divinitats i guerrers com la Dama d'Elx i la de Guardamar del Segura, i els conjunts escultòrics d'Elx i del Corral de Saus.

L'àrea d'expansió de l'escultura en pedra es reduïx al sud de la província de València i Alacant.



Pebeter de la deessa Tanit, de terra cuita. Segles III-II a.C. Puntal dels Llops, Olocau.



Exvot de cap masculí de terra cuita, segles III-II a.C. Puntal dels Llops, Olocau.

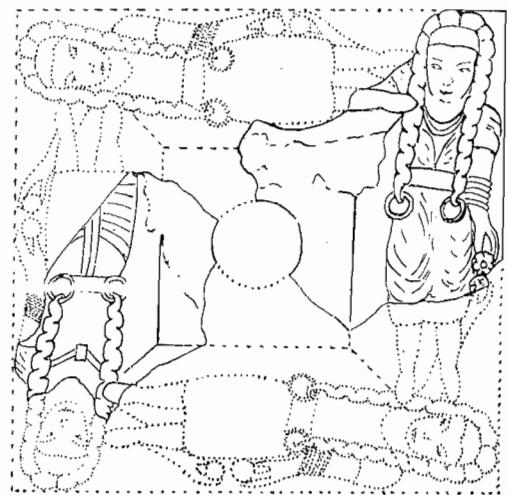

Dametes que formaven part d'un gran monument funerari. Segle IV a.C. Corral de Saus de Moixent.



Escena de processó o dansa ritual. Segles III-II a.C. Tossal de Sant Miquel, Lliria.

Els llocs de culte en el món ibèric són molt variats, cosa que dóna idea de la complexitat del seu món religiós. Els grans santuaris són llocs de pelegrinatge on els fidels depositen les seues ofrenes, com el de la Serreta d'Alcoi, conegut per la gran quantitat d'exvots de terra cuita que s'hi van trobar. Les coves-santuari, on hi ha nombrosos recipients per a libacions, tenen una gran tradició com a llocs sagrats. Finalment, són recintes sacres amb altars, betils i nombroses ofrenes, els temples de la Illeta dels Banyets del Campello, el de La Escudilla de Sucaina o el del Tossal de Sant Miquel de Lliria.



LA PRIMERA ESCRITURA I LA NUMISMÀTICA

La llengua ibèrica és preindoeuropea i s'inscriu dins de la unitat lingüística mediterrània, cosa que justificaria certes similituds i un parentiu comú amb el bereber, el sard, l'etrusc o el basc; esta última, l'única llengua peninsular preindoeuropea.

Els signes de l'escriptura ibèrica vénen del Mediterrani oriental, però adaptats als valors fonètics propis de la llengua ibèrica, de la qual cosa resulta, per tant, un alfabet original. El descobriment de la llengua ibèrica impedeix que se'n puguin traduir textos, encara que es coneixen relacions de noms propis, marques de terrissers, signes de propietat i comptes administratius.

Estos documents apareixen, a les terres valencianes, escrits en tres alfabetos distints: l'alfabet meridional, que ocupa la part oriental d'Andalusia, les terres d'Albacete, Múrcia i el territori valencià de la Contestània; l'alfabet oriental, que s'estén per la costa est peninsular, i l'alfabet jònic, que es limita a la comarca d'Alcoi i a part de la costa alacantina.

La font d'informació més important de l'escriptura ibèrica, la proporcionen els ploms escrits, gràcies a la gran quantitat de signes que, a voltes, hi ha en les dues cares. Hui dia, s'han documentat 38 ploms, entre els quals estan les sèries aparegudes a jaciments com la Serreta, a Alcoi; la Punta d'Orleyl, a la Vall d'Uixó; Los Villares, a Caudete de las Fuentes; la Bastida de les Alcusses, a Moixent, o El Pico de los Ajos, a Iàtova.

Altres textos ibèrics apareixen també en suports de pedra, ceràmica, bronze i os. Hi destaquen l'important conjunt d'inscripcions sobre pedra de Sagunt i la interessant col·lecció de rètols ibèrics sobre la ceràmica del Tossal de Sant Miquel de Lliria.

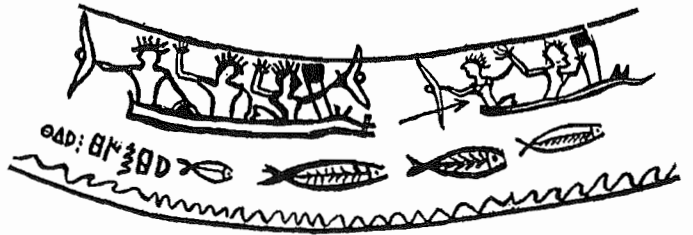

Vas del Tossal de Sant Miquel amb inscripció ibèrica «Gudua deisdea».

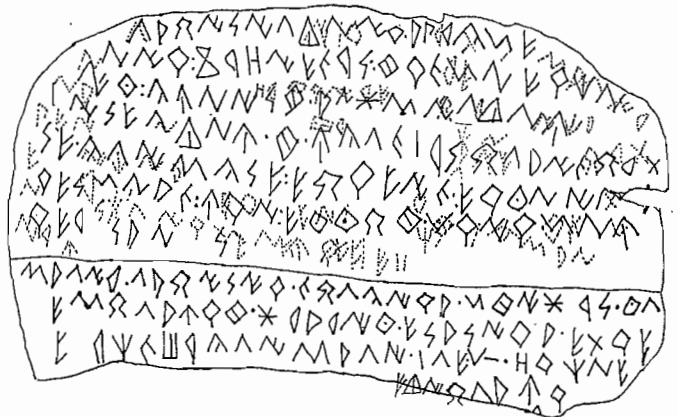

Plom del Pico de los Ajos I, escrit per les dues cares, és actualment el plom més extens aparegut a terres valencianes.

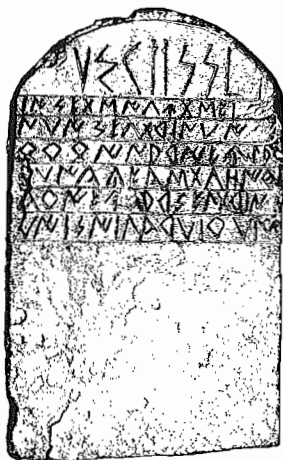

Estela de Sinarques.

La utilització de llegendes ibèriques en les monedes ha estat una de les claus que ha permès la lectura de la llengua ibèrica, ja que queden identificats, des del segle XVI, alguns signes en relacionar-los amb els noms de les ciutats emissores de monedes.

L'aparició de les primeres monedes a la península Ibèrica pot remuntar-se al final del segle V a.C.; això no obstant, a les terres valencianes, els tallers monetals d'Arse (Sagunt) i Saiti (Xàtiva), inicien les seues encunyacions durant la II Guerra Púnica. No obstant això, serà a partir del segle II a.C. quan s'afegix a estes ciutats, per un breu període de temps, la producció d'altres tallers com Kelin i Kili.



Vas del Tossal de Sant Miquel amb inscripcions ibèriques.



Moneda emesa per la seca de Saiti.

Moneda encunyada a la seca d'Arse.

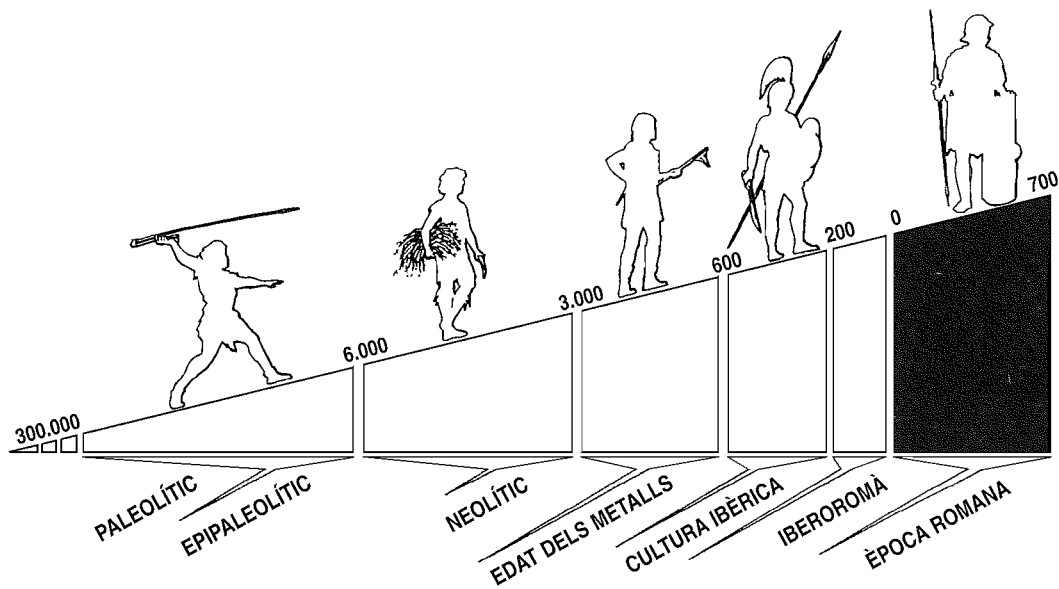

ÈPOCA ROMANA

VI

- VI-27. LA ROMANITZACIÓ
- VI-28. VIES I CIUTATS ROMANES
- VI-29. L'OCUPACIÓ DEL TERRITORI
- VI-30. EL SISTEMA MONETARI ROMÀ
- VI-31. LA FI DE LA ROMANITAT



LA ROMANITZACIÓ

La incorporació de les terres valencianes a l'Imperi Romà comporta una nova manera de viure que comprén des de la producció de béns amb finalitat comercial fins a parlar llatí, celebrar les festes i els cultes, i organitzar el poder políticoadministratiu segons el sistema jurídic dels romans.

L'àrea valenciana adopta molt prompte els trets de la civilització romana. Des del començament del segle III a.C. manté contactes comercials amb Itàlia i Sicília. Entre el 219 i el 202 a.C. Saguntum prengué partit en favor de Roma en la Segona Guerra Púnica, i en la restauració de les seues ruïnes incorporà edificis de tipologia romana, de manera que Saguntum per als romans és un exemple d'amistat i fidelitat ibèriques.



Moneda encunyada per la seca de Valentia. Segle II a.C.

L'any 138 a.C. la fundació de Valentia reforçarà la influència de Roma sobre la població ibèrica. Després, l'explotació agrícola de la plana, amb l'organització del regadiu i la millora de les vies de comunicació terrestres i marítimes, amb la influència romana, contribuiran a proporcionar-ne unes millors condicions de vida als habitants.

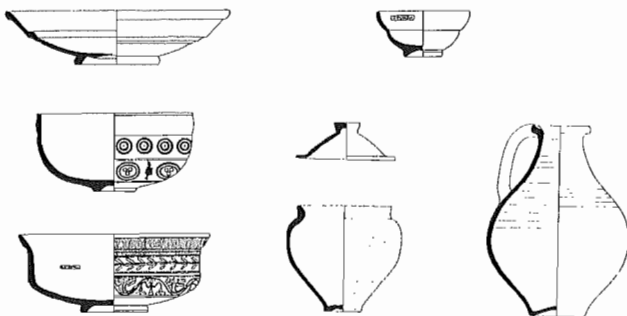

Vaixella ceràmica de terra sigil·lada i ceràmiques comunes.

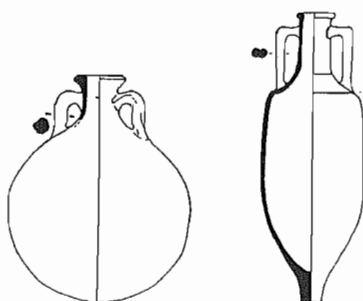

Àmfora de la Bètica per a l'exportació d'oli i àmfora de la Tarraconense per al vi.



Estàtua de bronze que representa el déu Apol·lo, trobada a les aigües de la platja de Pinedo, València. Segle I d.C.

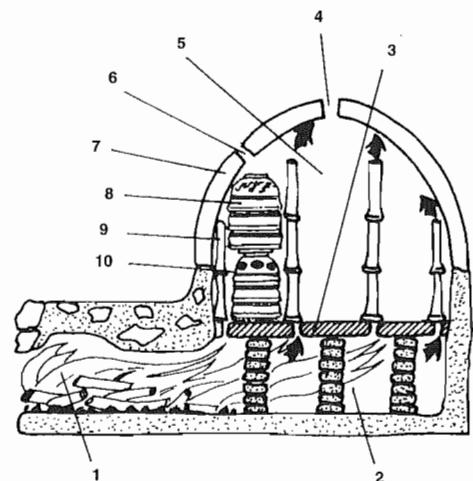

Secció d'un forn ceràmic d'època romana: 1. Praefurnium. 2. Cambra de foc. 3. Sòl. 4. Tir. 5. Cambra de cocció. 6. Observatori. 7. Volta. 8. Ceràmica. 9. Canals. 10. Falques aïllants.

Un dels materials més utilitzats pels romans en la seua vida diària és la ceràmica, les restes de la qual es troben abundantment en els jaciments del període. Al costat de les vaixelles de taula fetes en metalls nobles, hi havia també unes vaixelles ceràmiques que coneixem com a *terra sigil·lada*, nom que reben per presentar el segell de fabricació, o *sigillum*, imprès al seu fons interior. De vegades es decoraven amb motius en relleu per als quals utilitzaven motles. Eixes vaixelles es fabricaren en grans centres ollers i es comercialitzaren per tot l'Imperi. Al llarg de l'època imperial, els centres productors d'eixes vaixelles anaren canviant i, en conseqüència, també les seues característiques tècniques i decoratives.

A més de la vaixel·la utilitzada a taula, els romans fabricaven un altre tipus de ceràmica per a contindre aliments, preparar el menjar i cuinar. Estos recipients, per la seua funció, no tenien decoració ni acabats de qualitat. Era habitual que eixes produccions es feren en llocs pròxims als seus centres de consum, a fi d'abaratir-ne el cost, i en terres valencianes se n'han localitzat diversos forns destinats a la fabricació.

VIES I CIUTATS ROMANES

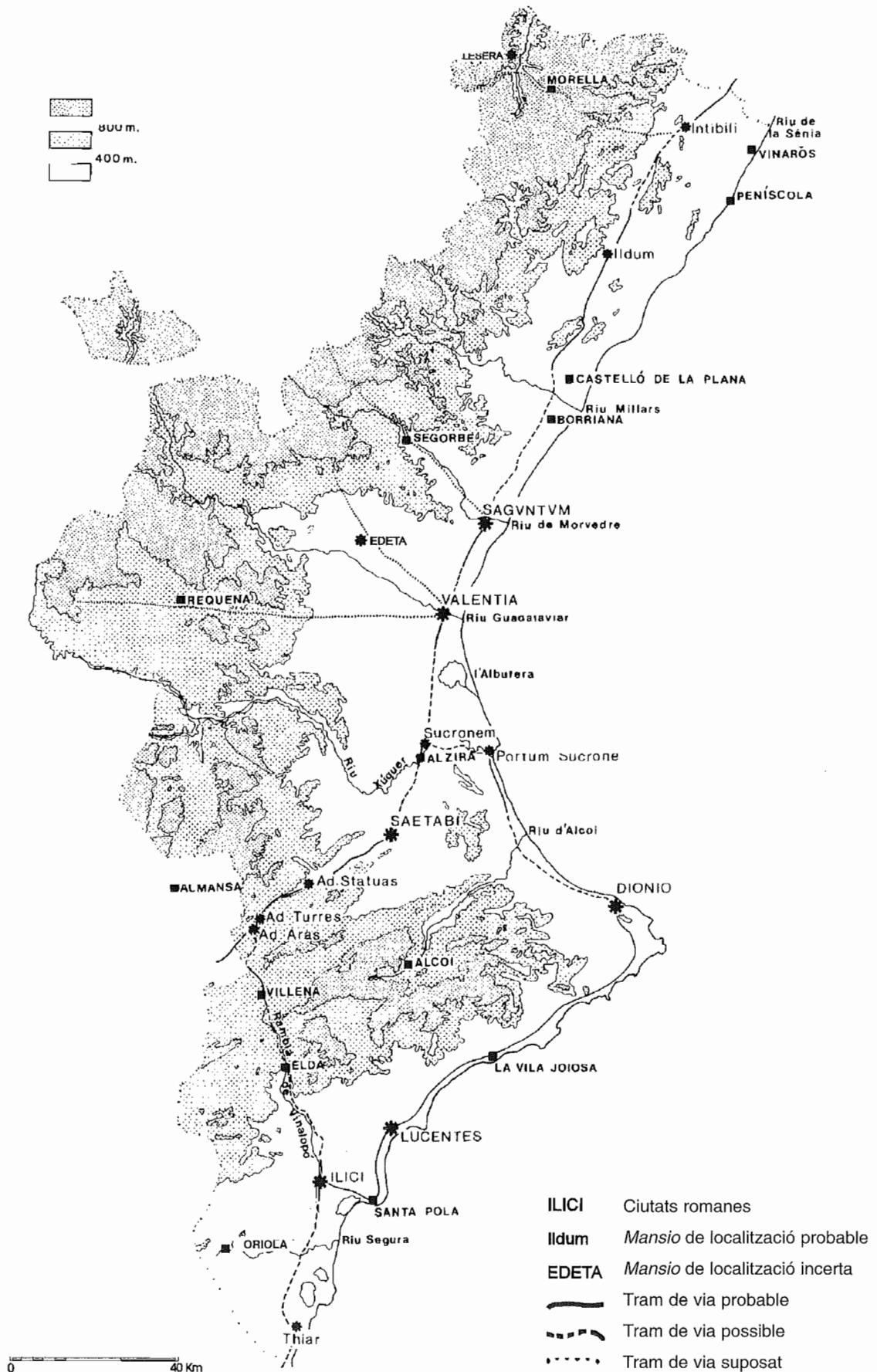



L'OCUPACIÓ DEL TERRITORI

Les ciutats constitueixen el principi de referència per a l'organització del territori dins de la civilització romana, el *territorium urbis*. L'àrea valenciana té l'antecedent de la distribució econòmica i estratègica de l'espai desenrotllat pels ibers, un fenomen que Plini designà amb el nom de *regio*.

Coneixem vuit ciutats romanes en les nostres terres. **Lese-ra**, ciutat de fundació altoimperial, identificada amb el jaciment de la Moleta dels Frares al Forcall. **Saguntum**, ciutat federada des de la Segona Guerra Púnica fins que en època d'August es convertí en municipi de ciutadans romans. **Edeta**, municipi de dret llatí, que correspon a Llíria. **Valentia**, colònia llatina fundada l'any 138 a. C. i novament refundada en època d'August amb soldats llicenciats de l'exèrcit romà, fet que explica la menció en les inscripcions de dos *ordines*: «Valentini veterinari et veteres». **Saetabi**, municipi de dret llatí d'època d'August, és Xàtiva, famosa en l'antiguitat per la producció de lli, com assenyala Plini. **Dianium**, la ciutat romana de Dénia, que també apareix esmentada en Plini com a estipendiària i que després arribarà al rang de municipi. **Lucentum**, municipi romà identificat amb el Tossal de Manises, d'Alacant. I **Illici**, la colònia romana d'Elx fundada per Cèsar o August.

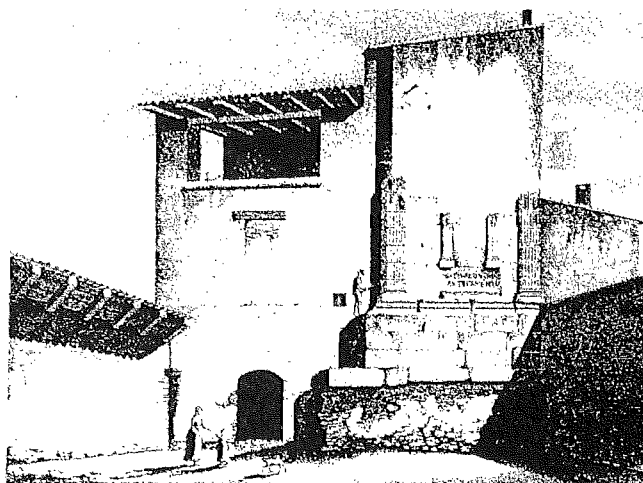

Monument funerari de Daimús. Dibuix d'A. de Laborde, publicat en 1806.

Per als romans *territorium* és un complex jurídic subjecte a una fiscalitat i a l'autoritat d'un magistrat, a més de ser una noció geogràfica. Però la referència principal és la ciutat i cap a ella revertix l'explotació de les terres. El poblament del territori s'estructura en agrupacions de dimensions diferents, i cadascuna genera unitats de producció de base agro-pecuària o pesquera, les *villae rusticae*.

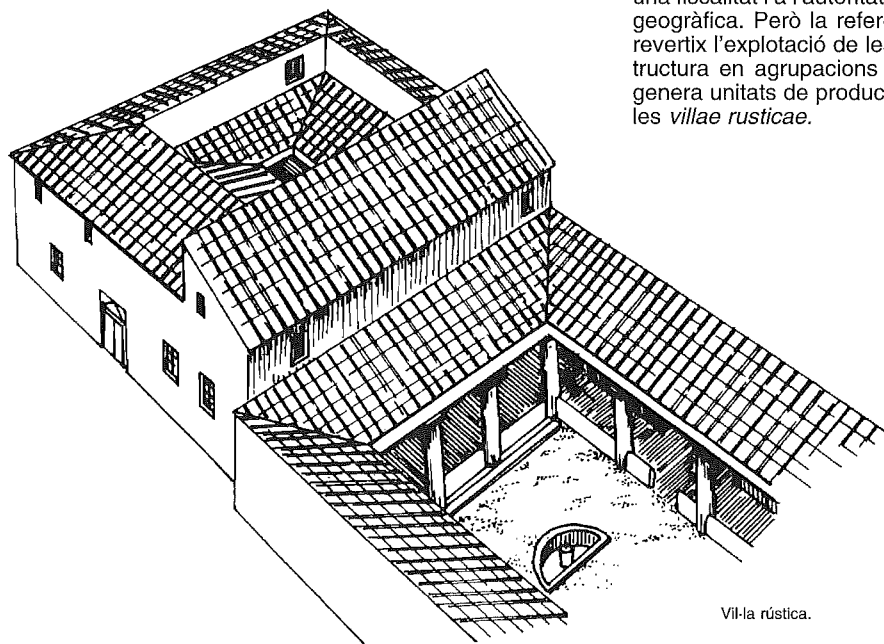

Vil·la rústica.

Un aspecte destacat de l'organització del territori, pròpia dels romans, és la captació d'aigües fluvials per al subministrament de les ciutats, cosa que desenrotllà complexos sistemes d'enginyeria hidràulica. Aqüeductes com el de la Peña Cortada, de Xelva-Calles, canalitzacions subterrànies i d'altres enginys permeten salvar els accidents del terreny i facilitar la conducció de l'aigua.

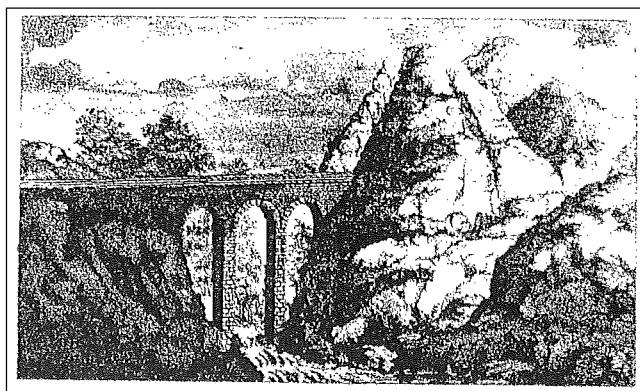

Aqüeducte de la Peña Cortada, al terme de Xelva. Dibuix d'A.J. Cavanilles, publicat en 1796.



EL SISTEMA MONETARI ROMÀ

El sistema monetari romà era trimetàl·lic (or, argent i oricalc/coure), amb una correspondència fixa entre totes les monedes, que perdurà fins al segle III d. C. La qualitat de les monedes i el volum d'emissió de cadascuna anà variant a mesura que passava el temps, d'acord amb la necessitat de l'estat de produir una major quantitat de monedes a partir d'una limitada quantitat de metall. L'increment progressiu dels preus motivà que deixaren d'encunyar-se les denominacions de menor valor i que el sesterci i el dupondi foren les monedes més corrents durant el segle II i la primera meitat del III després de Crist.

En l'època altoimperial, durant la segona meitat del segle I a.C., es produí a tot Hispània un desproveïment de moneda de bronze que provocà que les colònies i els municipis que s'anaven creant encunyaren les seues pròpies monedes de bronze. A l'àrea valenciana només encunyaren monedes les ciutats d'Illici i Saguntum. Però, després del regnat de Calígula, les ciutats d'Hispania deixaven d'emetre moneda. Des d'aleshores, totes les províncies de la Mediterrània occidental tindran un sistema monetari unificat, ja que tota la moneda en circulació procedirà dels centres productors imperials.

| | Auri | Denari | Sesterci | Dupondi | As | Semis | Quadrant |
|----------|------|--------|----------|---------|-----|-------|----------|
| Auri | 1 | 25 | 100 | 200 | 400 | 800 | 1600 |
| Denari | | 1 | 4 | 8 | 16 | 32 | 64 |
| Sesterci | | | 1 | 2 | 4 | 8 | 16 |
| Dupondi | | | | 1 | 2 | 4 | 8 |
| As | | | | | 1 | 2 | 4 |
| Semis | | | | | | 1 | 2 |
| Quadrant | | | | | | | 1 |

Sistema monetari romà i les seues relacions de valor.



Moneda encunyada per la seca d'Illici.

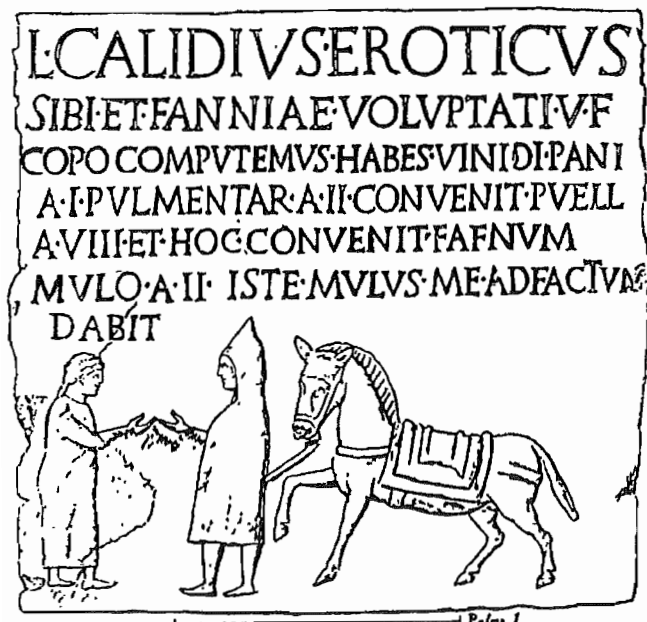

A mitjan segle III s'accelera el progressiu deteriorament del sistema monetari romà. Circumstàncies com les successives guerres internes, la pressió de les fronteres, el creixement de les despeses públiques i l'esgotament de les mines provocaren una escassetat de metall en el tresor públic que es procurà paliar alterant la qualitat de la moneda, en un intent de remeiar la situació a curt termini.

Durant els segles III-IV es feren diverses reformes a fi de posar en circulació monedes de bona qualitat, d'argent i de billó/bronze, però l'estat es veié incapaç de mantindre-les. La circulació monetària en terres valencianes s'emmarca dins de les grans línies que caracteritzen altres zones costaneres de la Mediterrània occidental. Tota la moneda hi arriba de l'exterior, encunyada en seques de la part occidental de l'Imperi. Encara que, a final del segle IV, en són majoria les que procedeixen de tallers orientals.

Inscripció funerària que reproduïx la conversació entre un granger i un hostaler, en la qual es donen preus d'aliments i servicis:

- Benvolgut hoste, fem complés. Tens un pitxer de vi i pa, 1 as; farinetes, 2 asos.
- Entesos.
- Pel servici, 8 asos.
- Entesos una altra vegada.
- I farratge per a la mula, 2 asos.
- Esta mula m'arruïnarà.



LA FI DE LA ROMANITAT

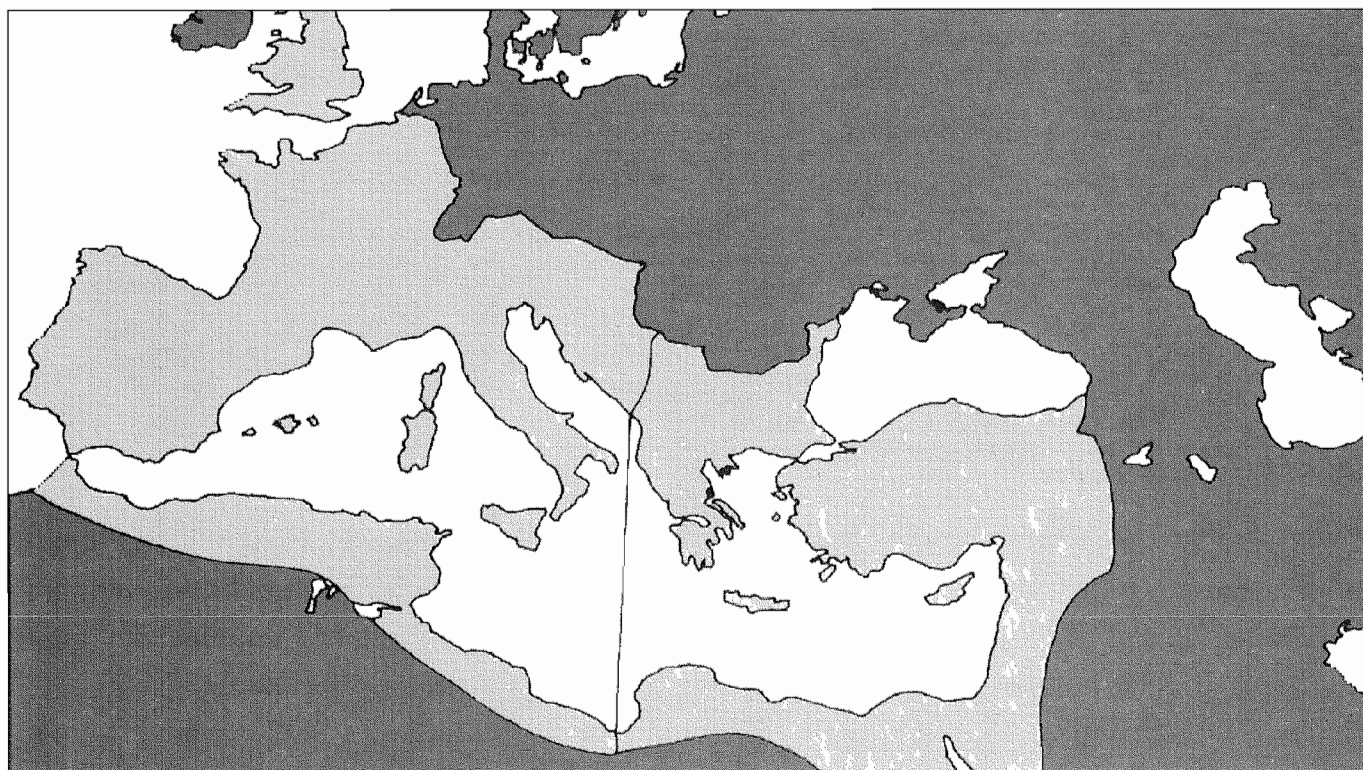

Mapa de l'Imperi Romà a la fi del segle IV.

La societat romana experimentà una constant i gradual transformació al llarg dels últims segles de l'Imperi. Després que Teodosi dividí l'any 395 els territoris que conformaven l'Imperi Romà, la desintegració de la part occidental l'any 476 va comportar una nova realitat política i organitzativa. La creació dels diferents regnes germànics en l'Occident europeu (les terres valencianes formaren part del regne visigot) no significà una ruptura total amb la tradició històrica i els valors de la societat romana del Baix Imperi.

Durant este període, el cristianisme i l'Església assumiren un paper predominant en la vida política i ideològica de la societat, tot desplaçant completament les divinitats paganes al llarg del segle IV i el sistema polític imperial en el segle V. A les ciutats principals, on encara s'havia mantingut activa la vida urbana, s'ubicaren seus episcopals que exerciren un vertader control del territori íntimament lligat al nou poder civil.

En les excavacions fetes a la Punta de l'Illa, de Cullera, es documentaren una sèrie de murs, un edifici de caràcter religiós i tres departaments destinats a magatzem. Entre els seus materials destaquen les àmfores, que contenien oli del nord d'Àfrica i Síria, i vi de Palestina i la zona de la mar Negra. El jaciment s'abandonà cap a mitjan segle VI o poc després.

L'edifici de l'època visigoda del Pla de Nadal, a Riba-roja de Túria, és una de les troballes més singulars de l'arqueologia valenciana dels últims anys. Es tracta d'un edifici de caràcter civil, construït en el segle VII, que per la seua tipologia podria tractar-se d'una vil·la nobiliària. A més, és l'edifici més antic que ací utilitza l'arc de ferradura. Se'n conserva, fonamentalment, la façana sud, de la qual s'han recuperat més de 800 elements arquitectònics, la majoria decorats amb relleus de talla a bisell que mostren una temàtica triple: volutes vegetals, trífolis o flors de lot i petxines de pelegrí.

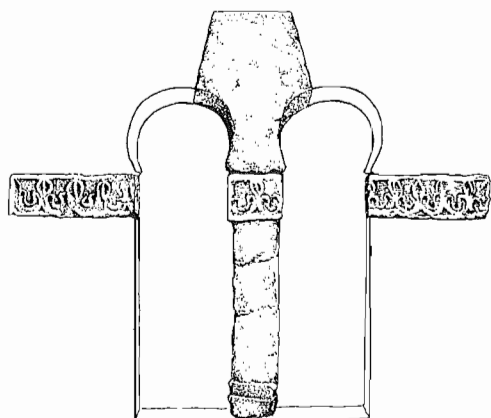

Elements arquitectònics del Pla de Nadal, de Riba-roja de Túria.

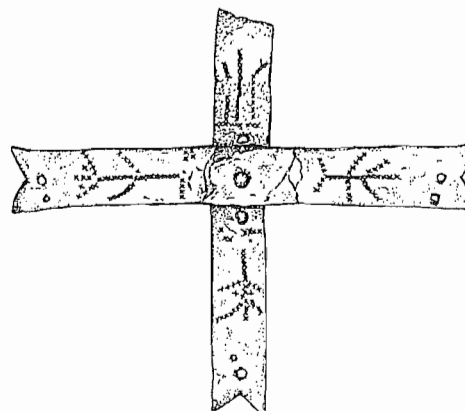

Creu de bronze de la Punta de l'Illa, de Cullera.



TROBALLES NUMISMÀTIQUES. SEGLES X AL XIX

VII

VII-32. LA MONEDA ÀRAB

VII-33. LA MONEDA CRISTIANA

LA MONEDA ÀRAB

El regne visigot havia basat el seu sistema monetari, pre-ferentment, en les encunyacions de moneda d'or (trèns), però el seu alt valor suscita dubtes sobre el nivell de monetització de la societat. La instauració del domini andalusí implicà un gran canvi en el terreny monetari: va introduir un sistema trimetal·lic i estable, només comparable amb l'època altoimperial romana, de cinc segles abans.

Les persones han acumulat riquesa i diners de diverses maneres, d'acord amb les seues possibilitats. El nivell social determina l'accés a les diverses monedes, encunyades en or, argent, billó o coure. Amb anterioritat a la creació dels bancs, la forma més fàcil de guardar els diners consistia a soterrar-los o a amagar-los. S'anomenen *tresors* o *deposits* els conjunts de monedes i altres objectes de valor no recuperats pel propietari, que van ser reunits de manera particular i amb un propòsit concret, sovint per disposar d'un fons financer per al futur. De vegades contien les monedes més valuoses a què es va tindre accés i, d'altres, no representen altra cosa que les monedes més emprades pel seu propietari, com pot ser el calaix d'una botiga.



Dinar islàmic encunyat a Conca en l'any 408 de l'Hègira, Las Suetes (Sinaques).

La societat àrab valenciana estava prou monetitzada; hi trobem monedes d'or (dinar), d'argent (dirhem) i de coure (félus). La moneda era emesa per l'estat per a finançar les seues despeses (exèrcit, administració, obres edilícies...) i quan arribava a les mans dels camperols, que l'obtenien mitjançant la venda de la seua producció, l'estat la recaptava per mitjà dels impostos, tancant un cercle en què la moneda va ser un instrument de control fiscal. També es va usar per al comerç, com ho demostrava el fet que la moneda d'argent es fragmentava, amb la fi d'obtenir moneda divisionària per a l'intercanvi local i de baix nivell. Troballes d'esta època són el Tresor d'Élica (Oliva), dels anys 933-951; el Tresor de Las Suetes (Sinaques), de 942-1037, i el Tresor de Montfort, ocultat entre els segles XII-XIII.

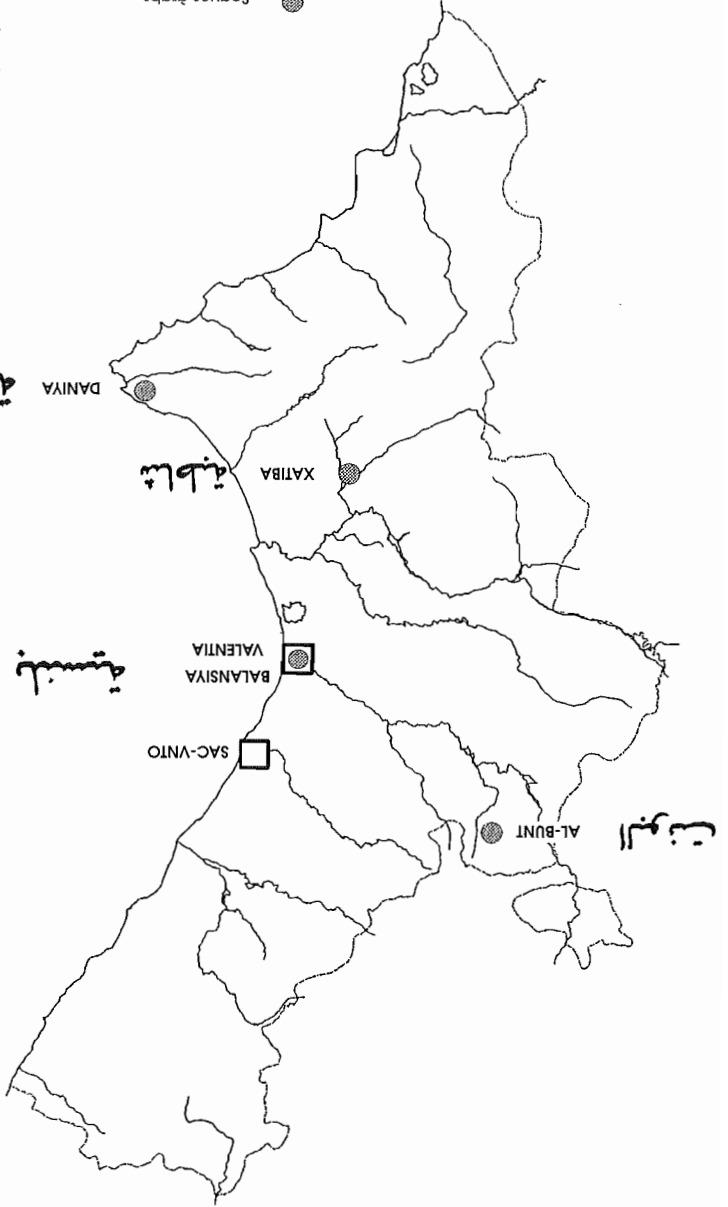

Mapa amb seques visigodes i àrabs.

Seques visigodes
Seques àrabs

LA MONEDA CRISTIANA

El 1247, Jaume I creà la moneda pròpia del Regne de València, que es denominà ral o diner de tern. Va ser una moneda de billó, amb un contingut d'argent del 25% i un pes aproximat d'un gram. Malgrat que la moneda encunyada a València va ser l'única de curs legal al Regne, les troballes d'eixa època (segles XIII-XIV) confirmen que la moneda que s'utilitzava procedia en bona mesura de fora d'este. A partir de 1369 aproximadament, a València començaren a encunyar-se florins d'or, i amb el rei Joan I (1387-1396) s'inaugura l'encunyació de monedes d'argent de bona llei, el ral d'argent, amb un valor d'un sou i mig (=18 diners o rals menuts), equivalència que es mantindrà fins al segle XVII.

El Tresor de la Reina Mora (Benifairó de Valldigna) es va trobar en el castell que du este nom, i es tracta d'un conjunt de monedes de billó encunyades per Jaume I a Barcelona i a València, que es van amagar a la fi del segle XIII. El Tresor de Santa Anna (Xàtiva), format per monedes de coure de mòdul menut i sense llegenda, correspon al període de la Germania. El Tresor de Ribarroja de Turia, format per diners valencians, es va ocultar durant la segona meitat del segle XVII.

Durant el segle XVII es va produir en el Regne de València una falsificació de diners/menuts prou generalitzada, que la literatura contemporània va atribuir, fonamentalment, als moriscos, poc abans de la seua expulsió; però també els cristians els falsificaren i ho continuaren fent al llarg del segle. La falsificació es va fer en diversos llocs, però són les coves les que ens en proporcionen testimoni, com ara la Cova dels Estudiants a Nàquera, la Cueva de la Soterranya de Xella o la Cova de l'Àguila de Picassent.

I, finalment, el Tresor de Requena, que està compost per monedes de 8, 4 i 2 escuts, encunyades en seques peninsulars i d'ultramars, des de Ferran VI a Isabel II. Constituí un tresor d'estalvi familiar que proporciona informació sobre la procedència de la moneda d'or en circulació en les terres valencianes i permet avaluar la importància de la producció i del proveïment efectuat per les seques americanes.



Ral o diner de tern de Jaume I, encunyat a València.

| | Llira | Sou | Diner | Obol |
|-------|-------|-----|-------|------------|
| Llira | 1 | | | |
| Sou | | 20 | 1 | |
| Diner | | | 12 | 1 |
| Obol | | | | 24 |
| | | | | 480 |
| | | | | Malla/Obol |

Equivalències de la moneda cristiana del segle XII. Únicament els diners i els obols existien com a moneda real, la resta eren unitats de compte.

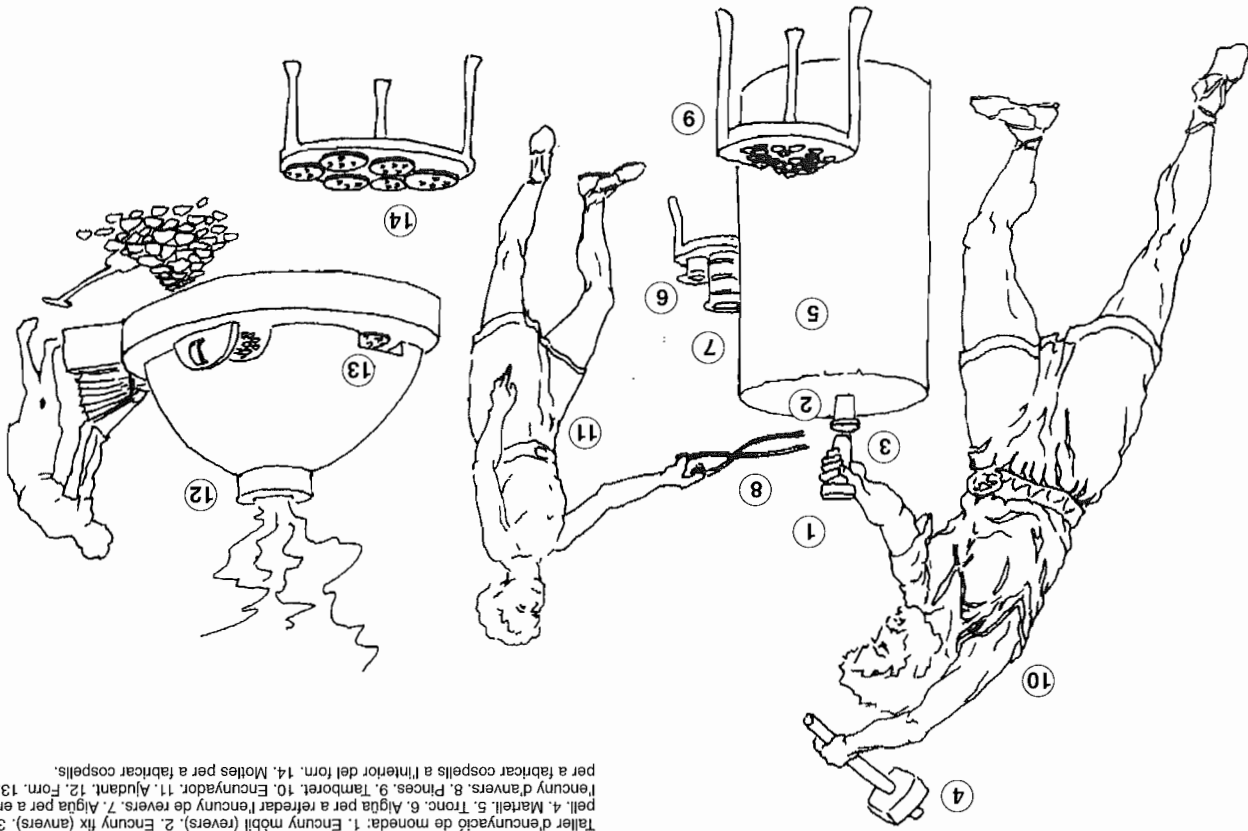

Taller d'encunyació de moneda. 1. Encuny mòbil (revers). 2. Encuny fix (anvers). 3. Cospell. 4. Martell. 5. Tronc. 6. Aiguà per a rebradar l'encuny de revers. 7. Aiguà per a empedar pell. 8. Pince. 9. Tamboret. 10. Encunador. 11. Ajudant. 12. Forn. 13. Molla per a fabricar cospells a l'interior del forn. 14. Mollies per a fabricar cospells.

BIBLIOGRAFIA

La labor del Servicio de Investigación Prehistórica y su Museo. Memòries anuals de la direcció elaborades successivament per I. BALLESTER (1927 a 1949, D. FLETCHER (1950 a 1981), E. PLA (1982 a 1986) i B. MARTÍ (1987 a 1995). A més de la seua inclusió en la *Memòria anual de la Diputació de València*, n'hi ha tirades a banda des del 1927 fins al 1983, tret de les corresponents als anys 1955, 1956 i 1957.

Actividades del SIP. Ressenya de les excavacions i exploracions practicades pel S. I. P. del 1929 al 1970, recollides per E. PLA en els volums del *Archivo de Prehistoria Levantina*, II, de 1946; VI, de 1957; IX, de 1961; XI, de 1996, i XIII, de 1972.

H. BONET, M. M. LLORENS i M. J. DE PEDRO: *Un siglo d'arqueología valenciana*, València, 1991.

D. FLETCHER i E. PLA: *El Museo del Servicio de Investigación Prehistórica de la Diputación Provincial de Valencia*, Saragossa, 1953.

D. FLETCHER i E. PLA: *Cincuenta años de actividades del Servicio de Investigación Prehistórica (1927-1977)*, València, «Trabajos Varios del SIP», 1977.

B. MARTÍ: *Museo de Prehistoria de la Diputación de Valencia*, vol. I, València, 1992.

B. MARTÍ: *Museu de Prehistòria*, València, Diputació de València, 1995.

Pel que fa als estudis sobre prehistòria i arqueologia valencianes, poden consultar-se els volums del *Repertorio de bibliografía arqueológica valenciana*, vol. I al V i VII al X, a càrrec de D. FLETCHER i E. PLA, amb la col·laboració de C. SENTANDREU (vol. III) i S. BRU (vol. IV); vol. VI, per R. ENGUIX, dins «Trabajos Varios del SIP» números 13, 14, 21, 31, 37, 48, 58 i 74, València, 1951 a 1990.

I, com a obres generals, fruit de la col·laboració de diversos especialistes:

Actes de les Jornades d'Arqueologia d'Alfàs del Pi, València, Conselleria de Cultura de la Generalitat Valenciana, 1995.

Arqueología del País Valenciano: panorama y perspectivas, Alacant, Universitat d'Alacant, 1985.

Historia del Pueblo Valenciano, vol. I, València, 1988.

Nuestra Historia, vol. I, València, 1980.





SIM
I MUSEU DE PREHISTÒRIA

CARRER DE LA CORONA, 35
46100 IVA. ENOP

